

*Polonia 2018*

*Łucznik* 



INSTRUKCJA OBSŁUGI



# REGUŁY BEZPIECZNEGO KORZYSTANIA Z URZĄDZENIA

Przed rozpoczęciem użytkowania maszyny do szycia należy zapoznać się z niniejszą instrukcją bezpieczeństwa.

Korzystając z urządzenia elektrycznego należy przestrzegać podstawowych środków ostrożności, w tym następujących:

## **UWAGA**, aby zminimalizować ryzyko porażenia prądem elektrycznym:

1. Podłączone do źródła prądu elektrycznego urządzenie nigdy nie powinno pozostawać bez nadzoru.
2. Po skończonej pracy oraz przed rozpoczęciem czyszczenia urządzenia zawsze należy odłączyć je od źródła prądu poprzez wyciągnięcie wtyczki z gniazda elektrycznego.

## **OSTRZEŻENIE**, aby zminimalizować ryzyko oparzeń, pożaru, porażenia prądem elektrycznym lub zranienia:

1. Przed rozpoczęciem pracy z urządzeniem dokładnie zapoznaj się z niniejszą instrukcją.
2. Zachowaj instrukcję w bezpiecznym miejscu i oddaj ją do wglądu, jeśli planujesz pozwolić na pracę przy maszynie innej osobie.
3. Używaj maszyny tylko w suchym pomieszczeniu. Nie korzystaj z niej, jeśli zauważysz, że jest mokra lub znajduje się w wilgotnym otoczeniu.
4. Nigdy nie zostawiaj urządzenia bez nadzoru w pobliżu dzieci lub osób dorosłych niezdolnych do oceny ryzyka pracy z nim.
5. Sprzęt może być używany przez dzieci w wieku od 8 lat oraz przez osoby o obniżonych możliwościach fizycznych lub umysłowych, jak też przez osoby nie posiadające doświadczenia i znajomości sprzętu, jeżeli zapewniony im zostanie odpowiedni nadzór lub instruktaż odnośnie użytkowania sprzętu w bezpieczny sposób tak, aby związane z tym zagrożenia były zrozumiałe
6. Urządzenie nie może służyć dzieciom do zabawy. Konieczna jest szczególna ostrożność i kontrola osoby dorosłej podczas korzystania z urządzenia w pobliżu dzieci, bądź przez dzieci.
7. Dzieci bez nadzoru nie powinny wykonywać czyszczenia i konserwacji sprzętu.
8. Należy wyłączyć zasilanie maszyny przełącznikiem (do pozycji "O") przed wykonywaniem wszelkich czynności przygotowania do pracy takich jak: nawlekanie, wymiana igły, wymiana stopki dociskającej i podobnych.
9. Zawsze odłączaj maszynę od źródła zasilania, kiedy musisz zostawić ją bez nadzoru, aby osoba postronna nie mogła skaleczyć się przez przypadkowe włączenie maszyny.
10. Zawsze odłączaj maszynę od źródła zasilania przez wymianą oświetlenia oraz przed wykonaniem czynności konserwacyjnych (jak oliwienie

lub czyszczenie).

11. Aby wysunąć wtyczkę z gniazda elektrycznego należy zawsze ciągnąć za wtyczkę, nigdy za kabel.
12. Jeżeli oświetlenie LED jest uszkodzone lub zepsute, powinno zostać wymienione przez producenta, jego przedstawiciela serwisowego lub podobnie wykwalifikowaną osobę.
13. Nigdy nie stawiaj żadnych przedmiotów na regulatorze obrotów maszyny.
14. Nie należy operować maszyną do szycia, jeżeli jej otwory wentylacyjne są zablokowane. Chroń regulator obrotów oraz otwory wentylacyjne przed gromadzeniem się kurzu, kawałków nitki i materiału.
15. Do maszyny może być podłączany tylko i wyłącznie prawidłowy, pasujący do modelu regulator obrotów dołączony do zestawu. Jeśli regulator obrotów ulegnie uszkodzeniu, musi zostać wymieniony przez producenta, jego przedstawiciela serwisowego lub podobnie wykwalifikowaną osobę.
16. Przewód regulatora obrotów nie może być wymieniony. Jeżeli przewód ten ulegnie uszkodzeniu, musi zostać wymieniony razem z regulatorem obrotów.
17. Natężenie dźwięku pracy maszyny w trakcie normalnej pracy jest mniejsze niż 75 dB.
18. Nie pozbywaj się zużytego sprzętu elektrycznego poprzez umieszczenie go w kontenerze ze zmieszanyimi odpadami komunalnymi. Umieść odpad w specjalnie dedykowanym skupie. Skontaktuj się z lokalnymi władzami, aby zasięgnąć informacji na temat dostępnych miejsc skupu. Jeżeli zużyty sprzęt elektryczny znajdzie się na wysypisku, niebezpieczne substancje mogą przeniknąć do gleby i wód głębinowych powodując skażenie żywności, szkodę dla środowiska naturalnego oraz pogorszenie twojego zdrowia i samopoczucia.
19. W przypadku kupna nowego sprzętu elektronicznego, sprzedawca jest według prawa zobowiązany do odbioru i utylizacji twojego starego sprzętu za darmo.

## ZACHOWAJ TĘ INSTRUKCJĘ

Maszyna do szycia jest przeznaczona wyłącznie do użytku domowego.



## **GRATULACJE:**

Jako właściciel nowej maszyny do szycia będziesz cieszyć się precyzją wysokiej jakości szycia z wszelkich typów tkanin, od delikatnych jedwabiów do dżinsu.

Twoja maszyna do szycia oferuje wysoką łatwość i prostotę działania. Dla Twojego bezpieczeństwa, pełnej satysfakcji z wszystkich zalet naszego produktu oraz bezproblemowej pracy z maszyną, zalecamy zapoznanie się z całością instrukcji dotyczących właściwego i bezpiecznego korzystania z niej.

Możemy zapewnić, że czytając ten przewodnik odkryjesz mnogość funkcji oraz zalet swojej maszyny jeszcze przed jej uruchomieniem oraz krok po kroku poznasz swój sprzęt.

## Spis treści

Poszczególne części budowy maszyny	7
Podłączanie maszyny do źródła zasilania	9
Dwustopniowy podnośnik stopki	10
Akcesoria	11
Nawijanie nici na szpulkę bębena	12
Instalacja szpulki w bębnie	13
Naprężenie nici	14
Nawlekanie górnej nici	15
Obsługa nawlekacza automatycznego	16
Wyciąganie dolnej nitki	17
Jak wybrać ścieg	18
Regulacja długości i szerokości ściegu	19
Szycie ściegiem prostym	20
Szycie wsteczne	21
Kończenie szycia i wysunięcie materiału	21
Obcinanie nici	21
Ściegi elastyczne	22
Szycie ściegiem krytym	23
4-stopniowe obszywanie dziurki na guzik	24
Przyszywanie guzików	25
Wszywanie zamków	26
Wolne ramię i schówek na akcesoria	27
Wymiana stopki dociskowej	28
Dobór igły i nici do rodzaju materiału	29
Płytką zakrywająca ząbki transportera	30
Wymiana igły	31
Konserwacja maszyny	32
Poradnik rozwiązywania problemów	33

## Poszczególne części budowy maszyny

1. Regulator naprężenia nici
2. Chwytnacz ruchomy
3. Obcinacz nici
4. Stopka dociskowa uniwersalna
5. Płytkę ściegowa
6. Stół do szycia ze schowkiem na akcesoria
7. Dźwignia szycia wstecznego
8. Ogranicznik nawijania
9. Regulator długości ściegu
10. Pokrętko wyboru ściegów
11. Automatyczny nawlekacz

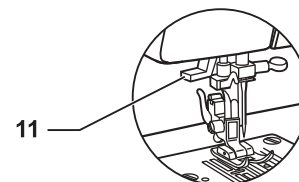
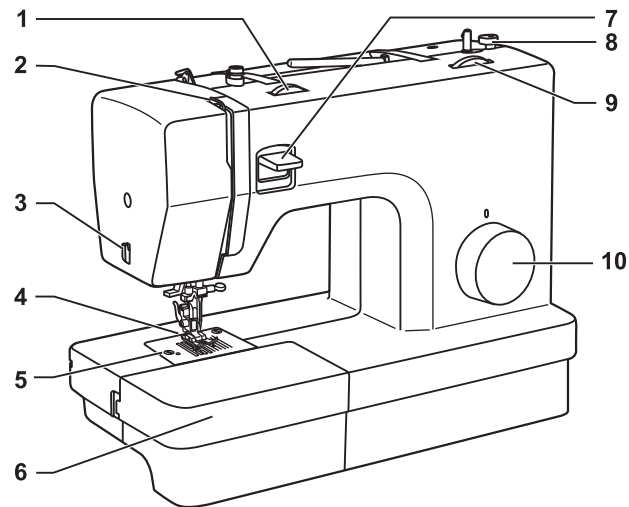

## Poszczególne części budowy maszyny

12. Poziomy trzpień na szpulę nici górnej
13. Nawijacz szpulki bębna
14. Otwór na dodatkowy trzpień
15. Koło ręczne
16. Włącznik
17. Gniazdo wtykowe
18. Naprężacz nici nawijanej
19. Prowadnik nici górnej
20. Panel przedni
21. Rączka
22. Podnośnik stopki
23. Regulator obrotów
24. Zasilacz

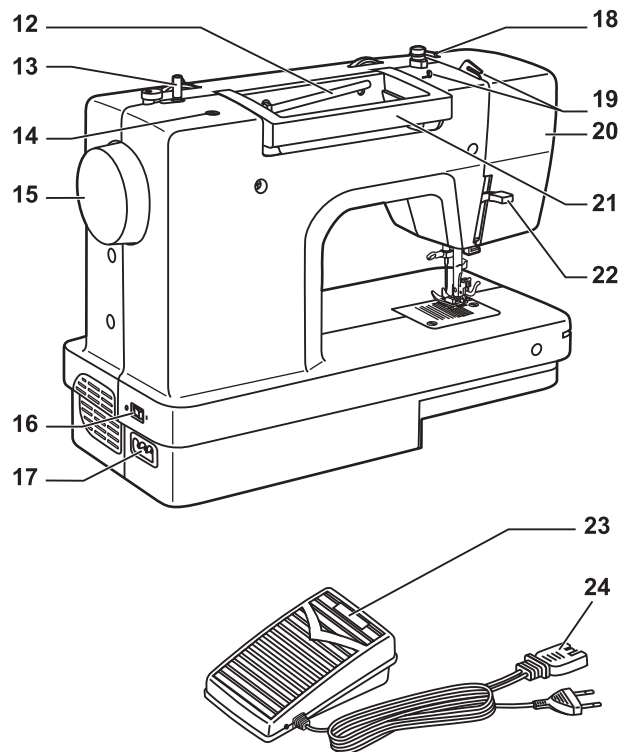

## Podłączenie maszyny do źródła zasilania

### Uwaga:

Kiedy maszyna nie jest używana, jej główny przewód powinien zostać odłączony od źródła zasilania. W przypadku wątpliwości dotyczących podłączenia maszyny do źródła prądu, skonsultuj się z wykwalifikowanym elektrykiem.

Podłącz maszynę do źródła zasilania tak, jak na ilustracji (1). Maszyna wyposażona jest we wtyczkę spolaryzowaną, przeznaczoną jedynie do adekwatnych gniazd elektrycznych (2).

### Oświetlenie

Przełącz włącznik maszyny (A) do pozycji "I", aby włączyć oświetlenie.

### Regulator obrotów

Nożny regulator obrotów (3) umożliwia kontrolę prędkości szycia.

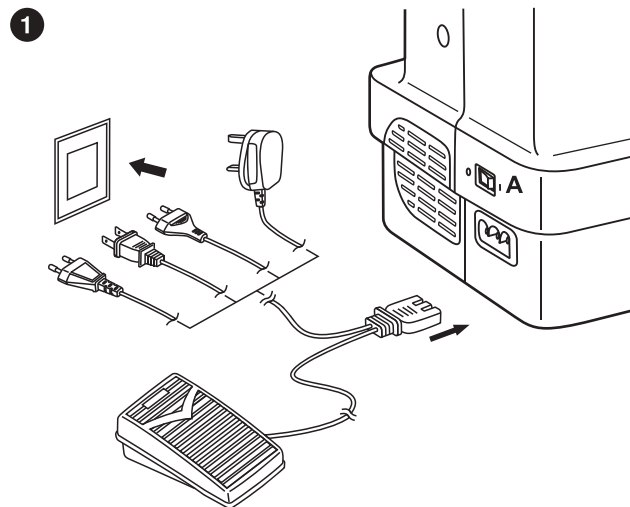

Pamiętaj o używaniu gniazda z uziemieniem

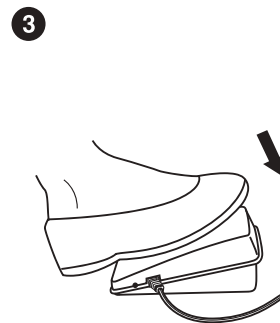

## Dwustopniowy podnośnik stopki

Podnośnik stopki (A) umożliwia podnoszenie i opuszczanie stopki dociskowej maszyny.

W przypadku zszywania kilku warstw lub szycia z grubszych materiałów stopka może zostać podniesiona do drugiego poziomu. (B)

Przed rozpoczęciem szycia, stopka zawsze musi zostać opuszczona.

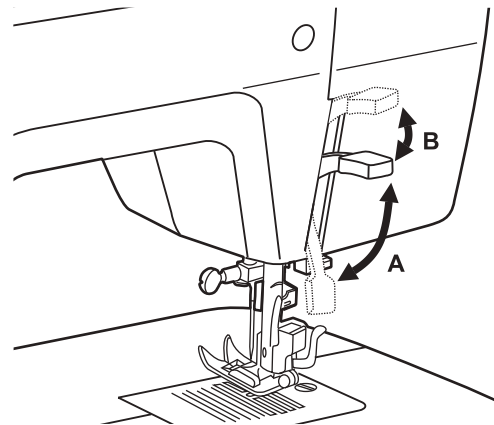

## Aksesoria

Wymienione przedmioty znajdują się w schowku na akcesoria.

### Wyposażenie standardowe (1)

- a. Stopka uniwersalna
- b. Stopka do wszywania zamków
- c. Stopka do obszywania dziurek na guziki
- d. Stopka do przyszywania guzików
- e. Prujka ze szczoteczką
- f. Prowadnik do pikowania
- g. Zapasowe igły
- h. Ograniczniki na trzpień górnej szpuli
- i. Szpulki (x3)
- j. Wkrętak
- k. Oliwiarka
- l. Płytkę zakrywającą ząbki transportera
- m. Dodatkowy trzpień
- n. Podkładka pod szpulę

### 1 Wyposażenie standardowe

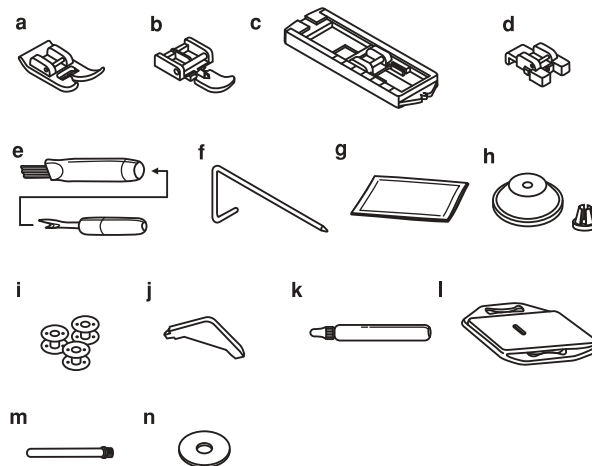

## Nawijanie nici na szpulkę bębna

- Umieść szpulę z pasującym ogranicznikiem na trzpieniu (1/2)
- Przeciągnij nić przez przewodnik (3)
- Owiń nić wokół naprężacza zgodnie z ruchem wskazówek zegara (4)
- Nawlec szpulkę bębna od wewnętrznej strony, jak na rysunku i nabij na nawijacz (5)
- Przesuń nawijacz szpulki w prawo (6)
- Włącz maszynę
- Przytrzymaj koniec nici (7)
- Naciśnij na regulator obrotów (8)
- Zwolnij nacisk na regulator po kilku obrotach i obetnij trzymane blisko szpulki, jak to możliwe. Naciśnij znów na regulator. Kiedy szpulka będzie pełna, zacznij obracać się wolniej i zatrzyma się. Zwolnij nacisk i przetnij nić (9)
- Przesuń nawijacz w lewo i zdejmij szpulkę ruchem do góry (10)

### Uwaga:

Dopóki nawijacz szpulki znajduje się w pozycji do nawijania (prawo), maszyna nie będzie szyla, a koło ręczne pozostanie zablokowane. Pamiętaj, aby przesunąć nawijacz w lewo, aby rozpocząć pracę.

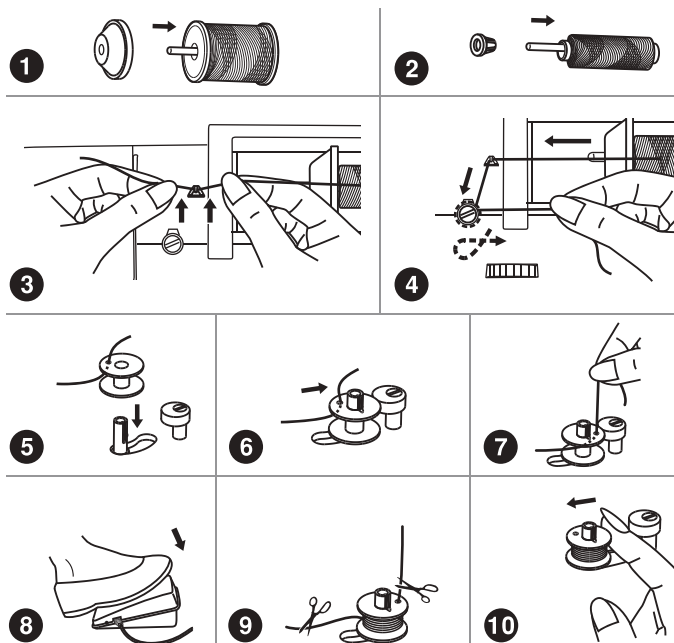
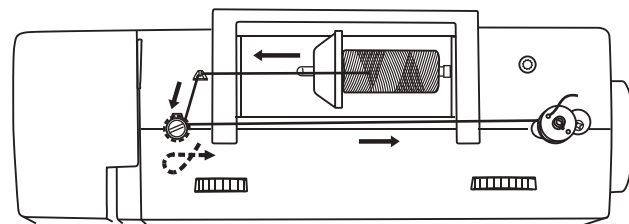



## Instalacja szpulki w bębnieku

### Uwaga:

Przełącz włącznik maszyny do pozycji "O" przed wkładaniem i wyjmowaniem szpulki.

### Przy wkładaniu lub wyjmowaniu szpulki igła musi być ustawiona w najwyższym położeniu.

- Otwórz osłonę chwytacza (1)
- Złap bębenek za uchwyt (a) i wyciągnij go na zewnątrz. (2)
- Wyjmij starą szpulkę z bębniaka. (3)
- Włóż nową szpulkę do bębniaka w taki sposób, aby nitka odwijiała się przeciwnie do ruchu wskazówek zegara. (4)
- Wsuń nitkę w szczelinę bębniaka tak, aby wyszła przez jego oczko. Wyciągnij kilka cm nici na zewnątrz bębniaka. (5)
- Złap bębenek za uchwyt z tyłu. Odchylony uchwyt przytrzyma szpulkę w pionie. (6)
- Umieść bębenek w komorze chwytacza. Upewnij się, że wystająca metalowa część bębniaka (b) pasuje do wycięcia w górnej części chwytacza (c) jak na rysunku. (7)
- Zamknąć osłonę chwytacza

### Uwaga:

Jeśli bębenek nie zostanie prawidłowo zainstalowany w chwytaczu, wypadnie z czółenka natychmiast po rozpoczęciu szycia.

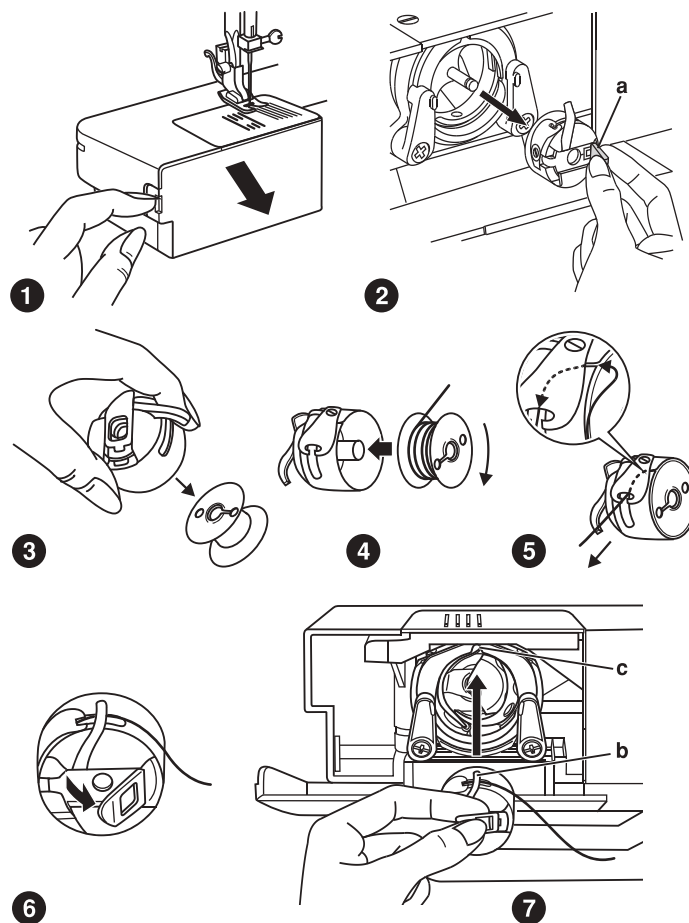

## Naprężenie nici

### Regulacja naprężenia nici górnej (1)

Standardowe, najczęściej używane ustawienie naprężacza to „4”. (2)

Aby zwiększyć naprężenie, ustaw regulator na wyższą wartość.

Aby zmniejszyć naprężenie, ustaw regulator na wartość mniejszą.

A. Naprężenie odpowiednie

B. Naprężenie zbyt małe

C. Naprężenie zbyt duże

### Regulacja naprężenia nici dolnej (2)

#### Uwaga:

Naprężenie nici dolnej (w bębnieku) zostało ustawione fabrycznie i zazwyczaj nie wymaga regulacji.

Aby sprawdzić naprężenie dolnej nici, należy wyjąć bębenek i trzymając za nić potrząsnąć nim lekko. W przypadku gdy naprężenie jest prawidłowe, nić powinna wysunąć się na długość 5-10 cm i zawisnąć. Jeśli naprężenie jest zbyt małe, nić odwinie się całkiem, a bębenek nie zawisnie. Jeśli naprężenie jest zbyt duże, nić wysunie się z trudem lub nie wysunie się w ogóle.

Aby poprawić naprężenie, delikatnie dokręć śrubę w bębnieku za pomocą wkrętaka.

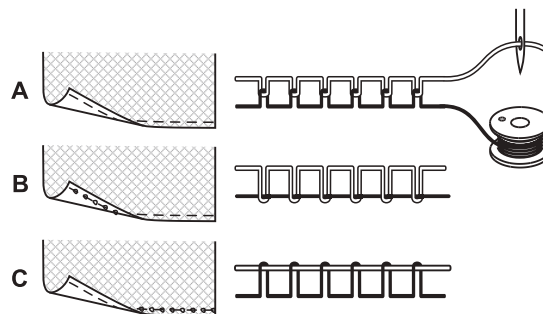

1

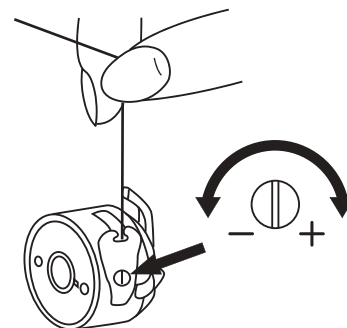

2

## Nawlekanie górnej nici

### Uwaga:

Dopóki nawijacz szpulki znajduje się w pozycji do nawijania (prawo), maszyna nie będzie szyla, a koło ręczne pozostanie zablokowane. Pamiętaj, aby przesunąć nawijacz w lewo, aby rozpocząć pracę.

- Zaczynj od podniesienia igły kołem ręcznym do jej najwyższej pozycji (1) i kontynuuj kręcenie kołem ręcznym do siebie do momentu, aż igła zacznie lekko opadać. Podnieś stopkę dociskową.
- Podnieś trzpień szpulki. Umieść szpulę nici na trzpieniu i nałóż ogranicznik odpowiedni do rozmiaru szpulki (2)
- Umieść nić w przewodniku (3) i przeciągnij przez sprężynę naprężającą, jak na rysunku (4)
- Poprowadź nić w dół prawym kanałem modułu naprężacza i wwyż kanałem lewym. (5) Podczas tego etapu najlepiej przytrzymać nić pomiędzy szpulką a przewodnikiem
- Pod koniec tego ruchu przeciągnij nić od prawej do lewej przez oczko ze szczeliną w podnośniku, a następnie poprowadź znowu w dół (6)
- Następnie poprowadź nić za hakiem znajdującym się nad igłą i w dół ku czubkowi igły
- Wyciągnij około 15-20 cm nici i poprowadź przez ucho igły w stronę od siebie, ku tyłowi maszyny. Przytnij nić za pomocą nożyka w obudowie (8).

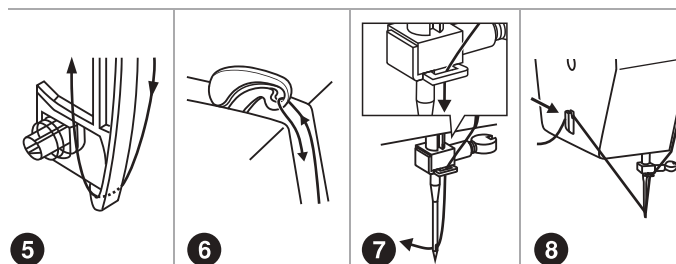
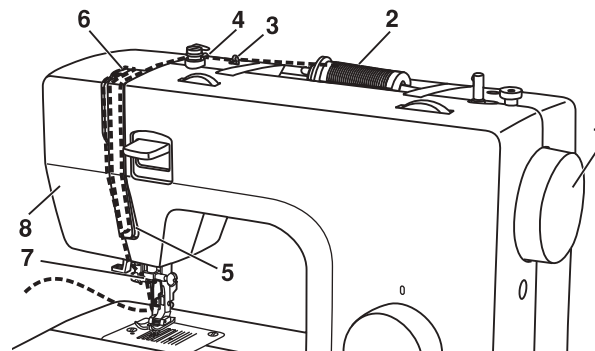
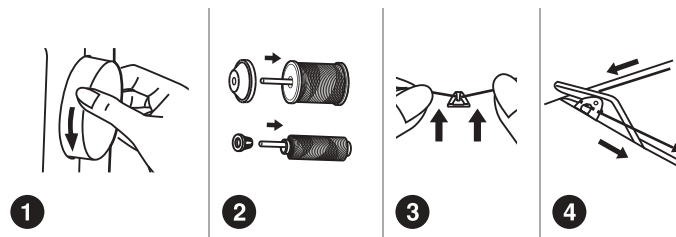

### Uwaga:

Jeśli twoja maszyna jest fabrycznie wyposażona w nawlekcak automatyczny, skorzystaj z instrukcji jego obsługi znajdującej się w kolejnym punkcie.

## Obsługa nawlekania automatycznego

- Ustaw igłę w jej najwyższym możliwym położeniu.
- Wyciągnij nawlekaacz poprzez nacisk na dźwignię (A)
- Nawlekaacz automatycznie przekręci się do odpowiedniej pozycji (B)
- Umieść nić na haku nawlekaacza (C)
- Trzymaj nić prostopadle do igły, na wysokości oczka (D), aby nawlekaacz mógł ją zagarnąć. Włóż nitkę pomiędzy ząbki nawlekaacza wykonując delikatny ruch w kierunku od dołu do góry. Mały haczyk nawlekaacza, który przechodzi przez oczko igły, zakrzywiony jest ku dołowi. Poczujesz opór na nici, jeżeli została umieszczona pod haczykiem.
- Zwolnij nacisk na dźwignię nawlekaacza (A)
- Pociągnij nawleczoną nić, aby rozwinąć pętlę (2)

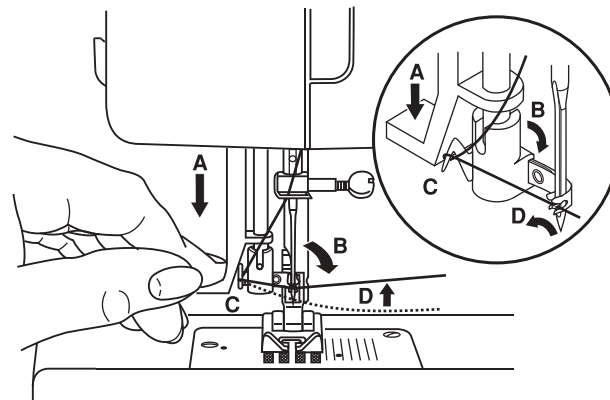

1

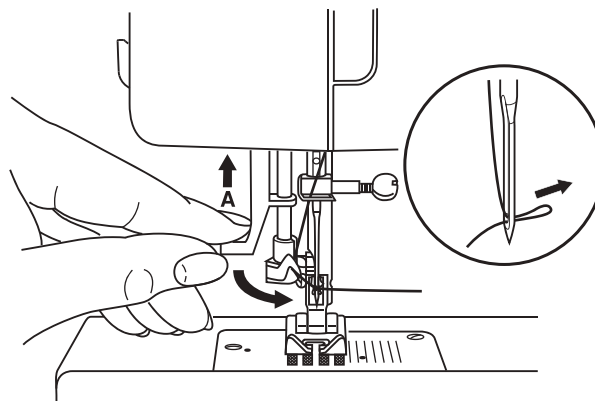

2

## Wyciąganie dolnej nitki

Przytrzymaj górną nić lewą ręką. Prawą ręką obróć koło ręczne (1) do siebie do czasu, aż igła opadnie i podniesie się, zabierając ze sobą dolną nić.

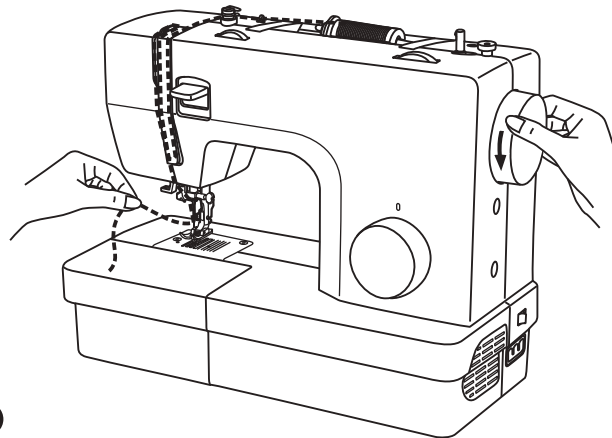

1

Delikatnie pociągnij za trzymaną nić do siebie, aby wysunąć nitkę dolną z otworu w płytce ściegowej (2).

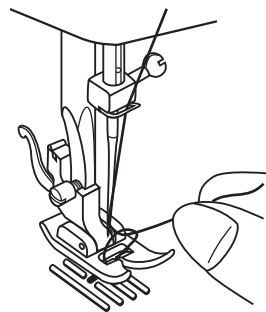

2

Złap za obie nitki i przelóż pod stopką do tyłu (3).

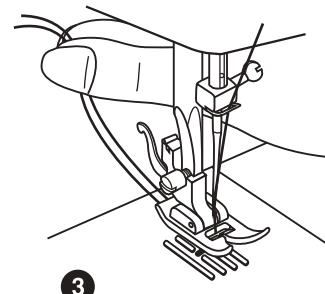

3

## Jak wybrać ścieg

Podnieś igłę.

Obróć pokrętko wyboru ściegu (c), aby wybrać żądany ścieg.

Każdy ze ściegów, których symbole widoczne są na obudowie maszyny, ma przypisaną literę. Wybierz literę ustawiając ją pod wskaźnikiem (d).

Dostosuj długość ściegu za pomocą regulatora długości (b)

Aby wybrać ścieg elastyczny lub overlockowy (z grupy oznaczonej jako S1) ustaw pokrętko wyboru długości ściegu (b) w pozycji S1 - znajduje się ona poniżej 0.

- a. Dźwignia szycia wstecznego
- b. Regulator długości ściegu
- c. Pokrętko wyboru długości ściegu
- d. Wskaźnik

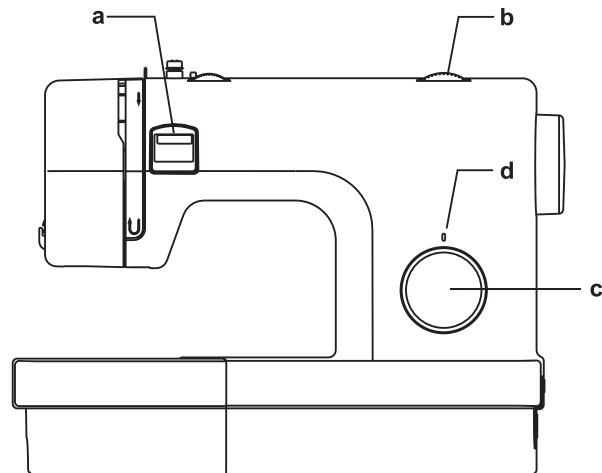

## Regulacja długości i szerokości ściegu

### Regulacja długości ściegu

Ustaw wybrany ścieg na pokrętle wyboru ściegu. Obracając regulatorem długości ściegu otrzymamy tym drobniejszy ścieg, im mniejsza będzie wskazywana przez niego wartość. Im wybrana wartość będzie większa, tym bardziej wydłużony będzie ścieg (3). Czyli mniejsza wartość długości = ścieg bardziej zagęszczony. Można przyjąć, że dłuższe ściegi przydają się do szycia z materiałów grubszych oraz w przypadku szycia grubszą igłą i nicią, a drobniejsze ściegi do szycia z materiałów delikatnych, przy użyciu cienkich igieł i nici.

### Regulacja szerokości ściegu zygzak

Maszyna Polonia 2018 umożliwia regulację szerokości ściegu zygzak za pomocą pokrętle wyboru ściegu – tak jak na rysunku 1. Im szerszy zygzak zostanie wybrany na pokrętle wyboru ściegu, tym szerszym ściegiem będzie szyla maszyna.

### Regulacja szerokości ściegu zygzak

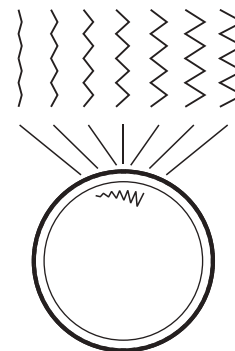

1

### Regulacja długości ściegu zygzak

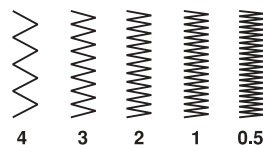

2

### Regulacja długości ściegu prostego

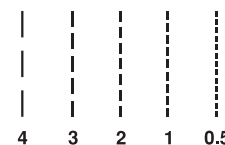

3

## Szycie ściegiem prostym

Aby zacząć szycie, ustaw pokrętkę wyboru ściegu na ścieg prosty. (1)

Podnieś stopkę dociskową i umieść pod nią tkaninę tak, aby jej brzeg układał się równoległe do którejś z linii wyrytych na płytce ściegowej (2) lub tak, aby igła rozpoczęła szycie w miejscu linii pomocniczej narysowanej na materiale.

Opuść stopkę dociskową i naciśnij na nożny regulator obrotów, aby zacząć szycie. (3)

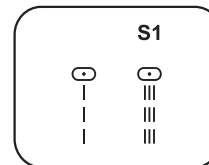

1

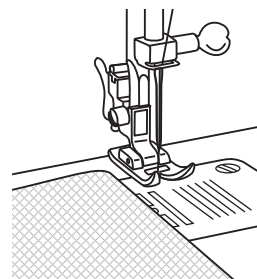

2

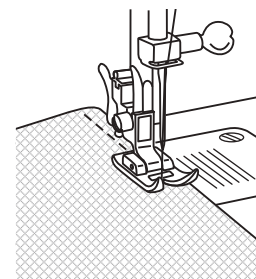

3



## Szycie wsteczne

Aby zabezpieczyć początek i koniec materiału przed pruciem, naciśnij dźwignię szycia wstecznego maszyny (A) maksymalnie w dół i przytrzymaj.

Zrób kilka przesyć. Zwolnij dźwignię szycia wstecznego, aby ponownie zacząć szyć do przodu.

## Kończenie szycia i wysunięcie materiału

Obróć koło ręczne do siebie tak, aby ustawić igłę w najwyższej pozycji.

Podnieś stopkę dociskową maszyny i wyjmij spod niej materiał ciągnąc od siebie w kierunku tyłu maszyny (2)

## Obcinanie nici

Przeciągnij nici pod stopką w kierunku tyłu maszyny.

Poprowadź nici w lewo ku górze i przeciągnij przez szczelinę z nożykiem (B).

Pociągnij w dół (3)

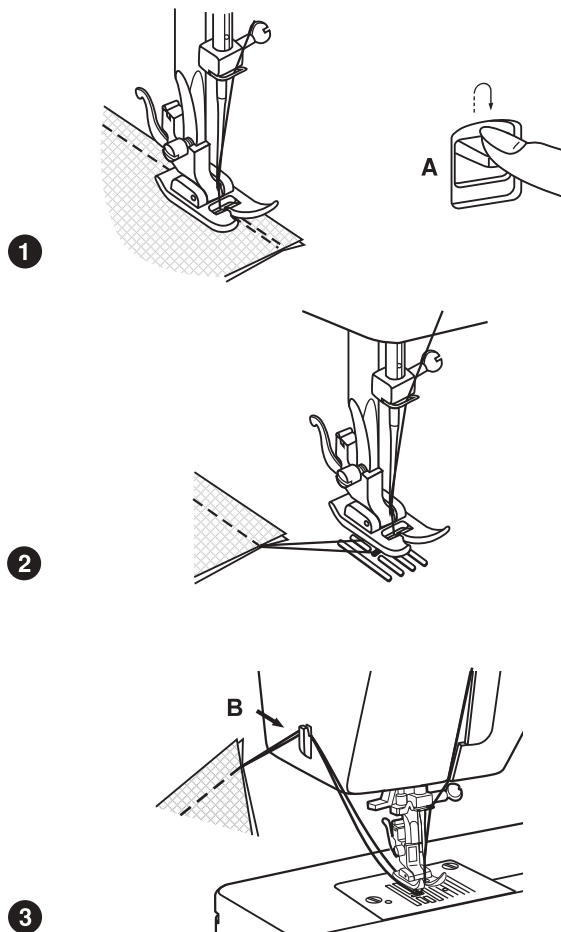

## Ściegi elastyczne i overlockowe

Aby wybrać wzór ściegu elastycznego należy przekręcić pokrętkę wyboru ściegu na żądany ścieg, a regulator długości ściegu ustawić w pozycji S1. Jest wiele rodzajów ściegów elastycznych, poniżej dwa przykłady:

### Ścieg prosty potrójny

Maszyna będzie szyła dwa ściegi w przód oraz jeden w tył, zaczynając przód-tył-przód, czyli obszywanie tym ściegiem jest wolniejsze niż zwykłym ściegiem prostym.

Ustaw pokrętkę wyboru ściegu na symbol "|||".

Używany jest do szycia w celu uzyskania efektu elastyczności oraz do tworzenia wytrzymałych szwów.

### Zygzak potrójny

Ustaw pokrętkę wyboru ściegu na symbol "W".

Ścieg zygzak potrójny jest odpowiedni do szycia z materiałów takich jak dżins, sztruks czy popelina. Jest mocny i bardzo elastyczny.

### Ścieg overlockowy elastyczny

Stosujemy do obrzucania krawędzi wyrobów z dzianin (materiałów elastycznych) (A).

### Ścieg overlockowy podwójny

Stosujemy do obrzucania krawędzi wyrobów z tkanin i dzianin (B).

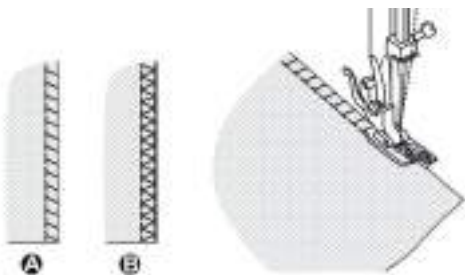

Pokrętkę długości ściegu

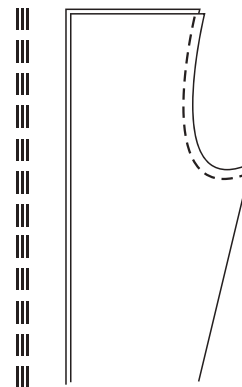
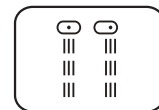
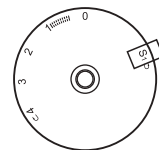

1

Pokrętkę długości ściegu

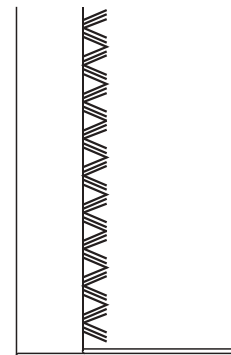
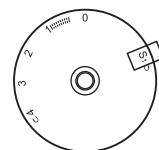

2

## Szycie ścięciem krytym

..w..w.. Ścieg kryty do dzianin.

..Λ...Λ... Ścieg kryty do tkanin.

Ustaw długość ścięgu w zakresie pokazanym na rysunku. Ściegi kryte są zwykle wykonywane przy wyższych ustawieniach długości ścięgu.

Ogólnie rzecz biorąc, do cieńszych materiałów używane są ścięgi gęstsze, a do grubszych-luźniejsze.

### Uwaga:

Wykonaj kilka próbnych przeszyci na niepotrzebnym skrawku tej samej tkaniny, aby upewnić się, że ustawienia są prawidłowe.

Zawiń brzeg tkaniny do pożądanej szerokości i złoż.

Zegnij do tyłu tak, jak pokazano na ilustracji (1) po lewej stronie materiału. Przy końcu podwinięcia powinien wystawać kawałek około 7 mm prawej strony.

Powoli zacznij szyc wzdłuż zagięcia, upewniając się, że igła sięga skrawka podwiniętego brzegu, aby złapać obie warstwy materiału (2).

Odwróć tkaninę, kiedy skończysz podwijanie i rozprasuj.

Pokręto długości ścięgu

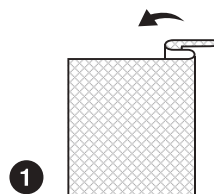
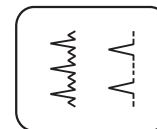
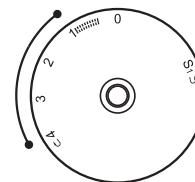

1

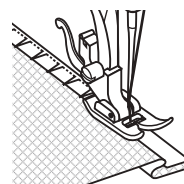
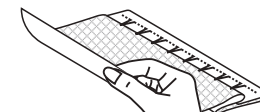

2

## 4-stopniowe obszywanie dziurki na guzik

- Zdemontuj stopkę uniwersalną i zastąp ją stopką do obszywania dziurek na guziki. Zamontuj stopkę tak aby podziałki na niej znajdowały się po lewej stronie. Nitkę górną przeprowadź przez otwór pod spód stopki.
- Zmierz średnicę guzika i grubość guzika. Do jego długości dodaj 0,3 cm grubości szwu, aby uzyskać odpowiednie wymiary dziurki. Oznacz planowany wymiar dziurki na tkaninie. (a)
- Umieść materiał pod stopką w taki sposób, by oznaczenie na stopce przylegało do punktu początkowego oznaczenia dziurki na tkaninie. Opuść stopkę tak, aby narysowana linia oznaczenia dziurki na guzik znajdowała się w środkowej części stopki. (b)
- Ustaw regulator wyboru długości szwu pomiędzy 0 a 0,5 aby dopasować gęstość ściegu.

### Uwaga:

Gęstość ściegu powinna być uzależniona od rodzaju tkaniny. Zawsze należy wcześniej przeprowadzić test obszywania dziurki na niepotrzebnym skrawku tego samego materiału.

Postępuj zgodnie z 4-krokową procedurą, przechodząc między krokami poprzez obrócenie pokrętła wyboru szwu. Uważaj, by przed przejściem do kolejnego kroku igła zawsze była podniesiona. Uważaj, aby nie wykonać zbyt wielu ściegów w krokach 2 i 4.

Użyj prujki aby przeciąć materiał wewnątrz obszycia, tnąc kolejno z obu stron ku środkowi dziurki. Uważaj, żeby nie przesiać szwów.

### Wskazówki:

- Lekkie zmniejszenie napięcia górnej nici powoduje lepszy rezultat obszywania
- Użyj stabilizatora np. flizeliny, w przypadku pracy z delikatnymi lub rozciągliwymi materiałami
- Do obszywania dziurek w dzianinach trykotowych lub rozciągliwych tkaninach wskazane jest użycie grubszej nici lub sznurka (5)

Pokręto długości ściegu

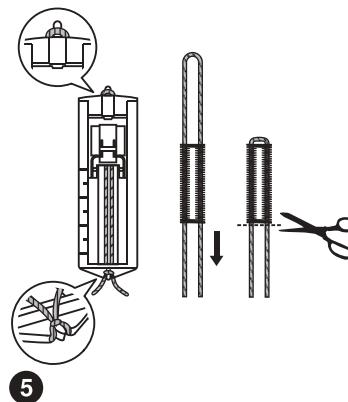
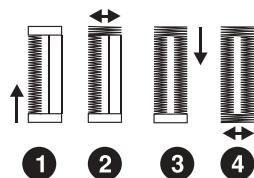
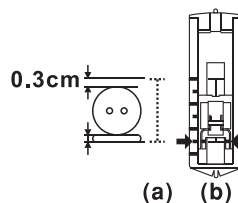
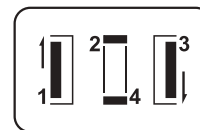
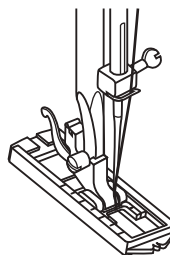
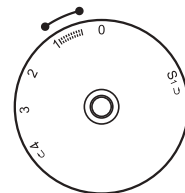



## Wszywanie zamków

Stopka do wszywania zamków służy do przyszywania do odzieży widocznych zamków błyskawicznych. Aby wszyć zamek:

1. Zdemontuj stopkę uniwersalną i zastąp ją stopką do wszywania zamków. Stopkę zapnij po lewej lub prawej stronie, w zależności od której strony chcesz zacząć wszywać zamek.
2. Dostosuj ustawienia maszyny tak, jak pokazano na ilustracjach. Wybierz ścieg prosty. Regulator długości ściegu ustaw pomiędzy wartościami 1 a 4, w zależności od grubości szytej tkaniny.
3. Stopkę do wszywania suwaków ustaw w pozycji prawej lub lewej, w zależności od strony stopki, z której zamek będzie wszywany. (1)
4. Aby przeszyc suwak zamka wbij igłę w materiał, podnieś stopkę dociskową i popchnij suwak za stopkę. Opuść stopkę i kontynuuj szycie.

Za pomocą stopki do wszywania zamków można również wszyć sznurek lub grubą gumę w brzeg, aby utworzyć rodzaj ściągacza. (2)

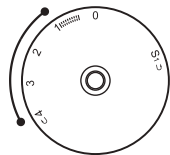
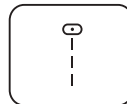
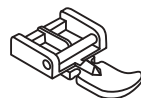

Pokrętko długości ściegu

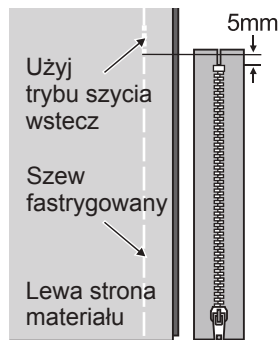

1

2cm → ←

Szew fastrygowany

Lewa strona materiału

2

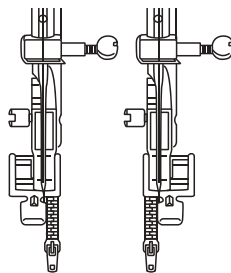

3

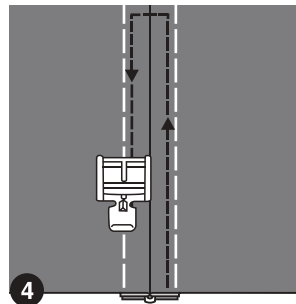

4

## Wolne ramię i schowek na akcesoria

Zachowując poziome położenie przedłużki stołu, popchnij lub pociągnij za schowek zgodnie ze strzałkami na rysunku. (1)

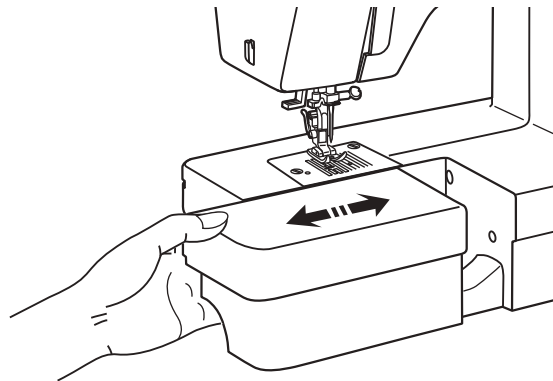

1

Wnętrze przedłużki można użyć jako schowka na akcesoria do maszyny.

Aby utworzyć schowek, otwórz pokrywę tak, jak pokazuje rysunek.

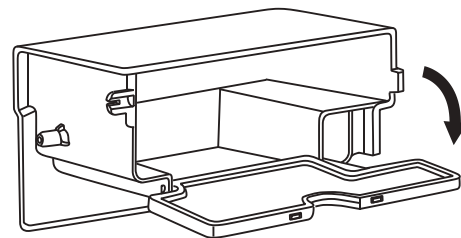

2

## Wymiana stopki dociskowej

### Uwaga:

Przed przystąpieniem do wykonywania opisanych poniżej czynności wyłącz maszynę (ustawienie "O")

Unieś trzpień stopki (a) za pomocą dźwigni. (1) Zamontuj uchwyt stopki (b) zgodnie z ilustracją.

### Montowanie stopki

Podłóż stopkę pod uchwyt (b) w taki sposób, by wycięcie uchwyty (c) znalazło się idealnie nad punktem mocowania (d) w stopce. (2)

Naciśnij dźwignię uchwyty. (e)

Opuść uchwyt stopki (b) pozwalając, by stopka (f) połączyła się automatycznie z uchwytem.

### Demontowanie stopki

Podnieś stopkę. (3)

Naciśnij dźwignię uchwyty stopki (e).

Stopka odłączy się automatycznie.

### Montaż prowadnika do pikowania

Włóż prowadnik do pikowania (g) w otwór znajdujący się w górnej części uchwyty stopki.

Ustaw prowadnik na żądaną długość (4).

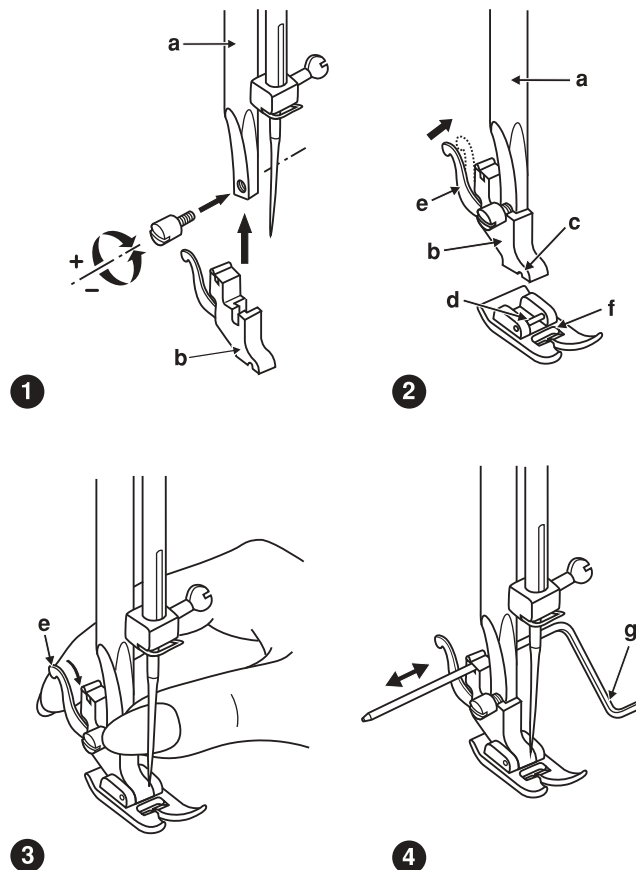



## Dobór igły i nici do rodzaju materiału

ROZMIAR IGŁY	MATERIAŁY	NIĆ
9-11(65-75)	Lekkie materiały - cienka bawełna, woal, sierza, jedwab, muślin, quiana, łączenia, wiązania, trykoty, dżersej, krepa, tkany poliester, materiały koszul.	Cienka i delikatna nić bawełniana, nylonowa lub z poliestru.
12(80)	Średniej ciężkości tkaniny bawełniane, satyna, twarda tkanina bawełniana płótno żaglowe, dzianiny podwójnie tkane, lekkie materiały wełniane.	Większość sprzedawanych nici to nici średniej grubości, odpowiednie dla tych grup tkanin i rozmiarów igieł. Najlepsze rezultaty daje używanie poliestrowych nici w przypadku materiałów syntetycznych oraz bawełnianych w przypadku tkanin z naturalnych przędz. Należy zawsze używać tej samej nici jako nici górnej, jak i dolnej.
14(90)	Średniej ciężkości tkaniny bawełniane- płótno bawełniane, tkaniny wełniane, cięższe materiały tkane, tkaniny frotte, cienki džins.	
16(100)	Ciężkie tkaniny typu płótno, tkaniny wełniane, tkaniny namiotowe i pikowane do użytku zewnętrznego, džins, materiał tapicerski (lekki do średniociężkiego).	

WAŻNE: Dobieraj rozmiar igły do grubości nici oraz rodzaju materiału

## Dobór igły do rodzaju materiału

ROZMIAR IGŁY	WYJAŚNIENIE	RODZAJ TKANINY
Hx1 15x1	Standardowe, ostre igły, w rozmiarach od cienkiej do dużej: od 9 (65) do 16 (100)	Materiały z naturalnej przędzy- wełna, bawełna, jedwab, itp. quiana. Niezalecane w przypadku materiałów podwójnie tkanych.
15x1/705H(SUK)	Igły półkulowe zaostrome: od 9 (65) do 16 (100)	Tkaniny naturalne, syntetyczne, mieszane z poliestrem. Dżianiny- poliestry, łączenia, trykot, podwójnie lub pojedynczo tkane. Można ich używać zamiast igieł 15x 1 do szycia wszystkich tkanin.
15x1/705H(SUK)	Igły pełne kulkowe zaostrome: od 9 (65) do 16 (100)	Dżianiny swetrowe, lycra, elastyczne materiały na stroje kąpielowe.
130 PCL	Igły do skóry: od 12 (80) do 16 (100)	Skóra, winyl, materiał tapicerski (pozostawiają mniejsze otwory niż standardowe igły).

- Uwaga:**
1. Rozmiary igieł w Europie są oznaczone numerami 65, 70, 80 itp. Rozmiary w USA oraz Japonii są natomiast oznaczone numerami 9, 11, 12 itp.
  2. Należy często wymieniać igłę (w przybliżeniu po każdym uszyciu sztuki odzieży) i/lub po pierwszym zerwaniu nici lub opuszczeniu ściegu.
  3. Używaj podkładki do cienkich lub rozciągliwych materiałów.

## Płytki zakrywająca ząbki transportera

Do niektórych prac, na przykład swobodnego cerowania, należy zakryć ząbki transportera materiału specjalną płytką.

Położ płytke instalując jej wypustki w płytce ścięgowej tak, jak pokazano na rysunku.

Aby szyc normalnie, zdejmij płytke z ząbków transportera materiału.

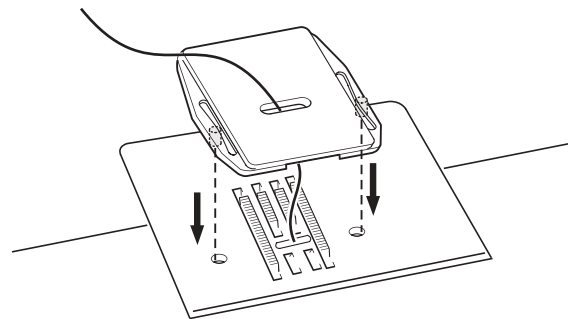

## Wymiana igły

### Uwaga:

Wyłącz maszynę do pozycji „O” wyłącznika, przed wymianą igły.

Wymieniaj igłę regularnie, zwłaszcza kiedy zauważysz pierwsze oznaki zużycia lub igła zacznie powodować problemy.

Zmień igłę postępując zgodnie z instrukcjami na rysunkach:

- A. Zwolnij zacisk mocowania igły (1)
- B. Włóż igłę płaską stroną od siebie, (w kierunku tyłu maszyny)
- C. Wepchnij igłę do otworu najgłębiej, jak to możliwe
- D. Przykręć zacisk mocowania igły

Igła zawsze powinna być w nienagannym stanie.

Najczęściej występujące problemy z igłą:

- A. Igła wykrzywiona
- B. Uszkodzony czubek
- C. Igła stępiona

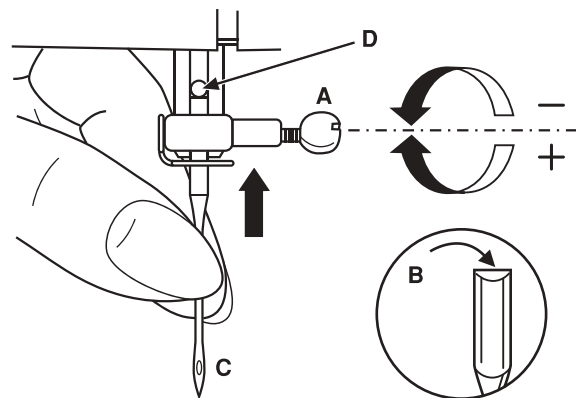

1

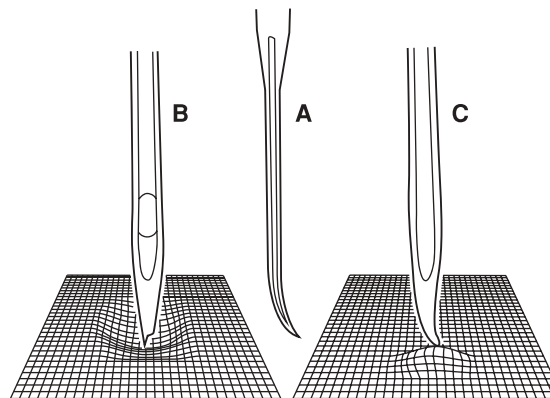

2

## Konserwacja maszyny

### Uwaga:

Odłącz maszynę od źródła prądu poprzez wyjęcie wtyczki z gniazda elektrycznego przed czyszczeniem maszyny.

### Zdejmowanie płytki ściegowe:

Obróć koło ręczne maszyny tak, aby igła znalazła się w swoim najwyższym położeniu. Otwórz przednią pokrywę i odkręć śruby mocujące za pomocą dołączonego do maszyny wkrętaka. (1)

### Czyszczenie transportera:

Wymij bębenek maszyny i wyczyść cały ten obszar za pomocą dołączonej do wyposażenia szczoteczki. (2)

### Czyszczenie i oliwienie chwytacza:

Wymij bębenek. Otwórz dociski gniazda chwytacza (a) kierując je na zewnątrz. Wymij nakładkę na obręcz chwytacza (b) i chwytacz (c), a następnie wyczyść za pomocą miękkiej ściereczki. Naoliw 2-3 kroplami we wskazanych punktach (d) oliwiarką do maszyny do szycia. Obróć koło zamachowe do momentu ustawienia ząbki chwytacza (e) w pozycji po lewej. Włóż ponownie chwytacz (c). Włóż ponownie nakładkę na ząbki chwytacza i zatrzasknij z powrotem łapki dociskowe. Włóż bębenek, szpulkę, a następnie nałóż z powrotem płytkę ściegową.

### Ważne:

Kłaczki i kawałki nitki mogą gromadzić się we wnętrzu chwytacza, dlatego należy regularnie go czyścić. Maszyna powinna być serwisowana w regularnych odstępach czasu w jednym z naszych punktów serwisowych.

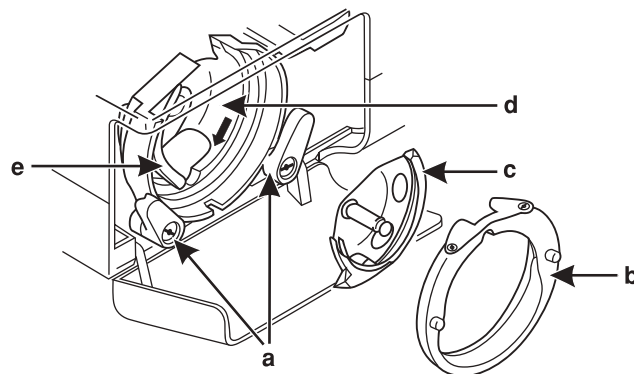
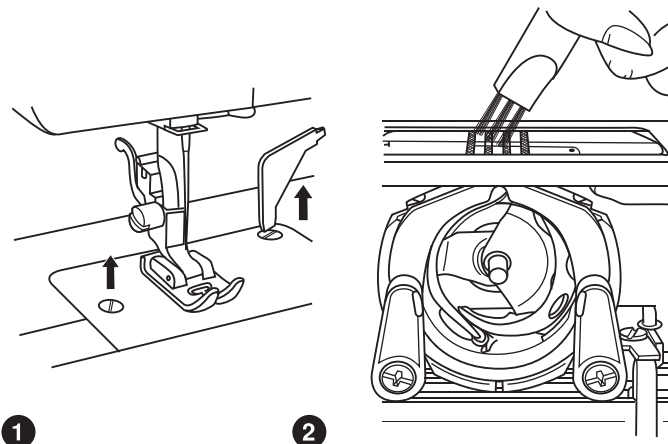

# Poradnik rozwiązywania problemów

<b>Problem</b>	<b>Prawdopodobna przyczyna</b>	<b>Rozwiązanie</b>
Zrywa się górna nić	<ol style="list-style-type: none"><li>1. Nić nie jest prawidłowo nawleczona.</li><li>2. Naprężenie nici jest zbyt duże.</li><li>3. Wybrano zbyt grubą nić do danej igły.</li><li>4. Igła jest nieprawidłowo zamontowana.</li><li>5. Nić zaplątała się wokół trzpienia na szpulkę.</li><li>6. Igła jest uszkodzona.</li></ol>	<ol style="list-style-type: none"><li>1. Ponownie nawlecz maszynę, uważając by postępować zgodnie z instrukcją.</li><li>2. Zmniejsz naprężenie nici (ustaw mniejszą wartość).</li><li>3. Zamontuj grubszą igłę.</li><li>4. Ponownie zamontuj igłę w maszynie (płaską stroną od siebie).</li><li>5. Wyjmij szpulkę i nawiń nić.</li><li>6. Wymień igłę.</li></ol>
Zrywa się dolna nić	<ol style="list-style-type: none"><li>1. Bębenek maszyny jest nieprawidłowo włożony.</li><li>2. Szpulka jest nieprawidłowo zamontowana w bębenu.</li><li>3. Naprężenie dolnej nici jest zbyt duże.</li></ol>	<ol style="list-style-type: none"><li>1. Wyjmij i włóż ponownie bębenek, pociągnij za nić. Powinna wysuwać się z łatwością.</li><li>2. Sprawdź zarówno bębenek jak i szpulkę.</li><li>3. Zmniejsz naprężenie dolnej nici zgodnie z opisem w instrukcji.</li></ol>
Maszyna opuszcza ścięgi	<ol style="list-style-type: none"><li>1. Igła jest nieprawidłowo zamontowana.</li><li>2. Igła jest uszkodzona.</li><li>3. Wybrano igłę w nieprawidłowym rozmiarze.</li><li>4. Stopka jest zamontowana nieprawidłowo.</li></ol>	<ol style="list-style-type: none"><li>1. Ponownie zamontuj igłę w maszynie (płaską stroną od siebie).</li><li>2. Wymień igłę na nową.</li><li>3. Dobierz odpowiednią igłę w oparciu o rodzaj materiału i typ używanej nici.</li><li>4. Sprawdź mocowanie i prawidłowo zamontuj stopkę.</li></ol>
Igła się łamie	<ol style="list-style-type: none"><li>1. Igła jest uszkodzona.</li><li>2. Igła jest nieprawidłowo zamontowana.</li><li>3. Wybrano igłę w nieprawidłowym rozmiarze.</li><li>4. Użyto niewłaściwej stopki.</li></ol>	<ol style="list-style-type: none"><li>1. Wymień igłę na nową.</li><li>2. Ponownie zamontuj igłę w maszynie (płaską stroną od siebie).</li><li>3. Dobierz odpowiednią igłę w oparciu o rodzaj materiału i typ używanej nici.</li><li>4. Wybierz odpowiednią stopkę i zamontuj w maszynie.</li></ol>
Pojawiają się luźne ścięgi	<ol style="list-style-type: none"><li>1. Nić nie jest prawidłowo nawleczona.</li><li>2. Dolna nić jest nieprawidłowo zamontowana w bębenu.</li><li>3. Nieprawidłowo dobrana nić lub igła do tkaniny.</li><li>4. Naprężenie nici jest nieprawidłowe.</li></ol>	<ol style="list-style-type: none"><li>1. Ponownie nawlecz maszynę, uważając by postępować zgodnie z instrukcją.</li><li>2. Ponownie nawlecz nić na bębenek, uważając by postępować zgodnie z instrukcją.</li><li>3. Dobierz odpowiednią igłę w oparciu o rodzaj materiału i typ używanej nici.</li><li>4. Popraw naprężenie nici za pomocą regulatora naprężenia.</li></ol>
Szwy powodują zbieranie lub marszczenie materiału	<ol style="list-style-type: none"><li>1. Wybrano zbyt grubą igłę do danej tkaniny.</li><li>2. Długość ścięgu została dobrana nieprawidłowo.</li><li>3. Naprężenie nici jest zbyt duże.</li></ol>	<ol style="list-style-type: none"><li>1. Wybierz drobniejszą igłę.</li><li>2. Popraw ustawienie długości ścięgu.</li><li>3. Obniż naprężenie nici za pomocą regulatora naprężenia.</li></ol>
Ścięgi są nierówne, nierównomierne transportowanie materiału	<ol style="list-style-type: none"><li>1. Użyto nici niskiej jakości.</li><li>2. Nić jest nieprawidłowo nawleczona w bębenu.</li><li>3. Pociągnięto szytą tkaninę.</li></ol>	<ol style="list-style-type: none"><li>1. Wybierz nić lepszej jakości.</li><li>2. Wyjmij bębenek i ponownie nawlecz nić.</li><li>3. Podczas szycia nie ciągnij tkaniny. Pozwól, aby przesuwaly ją ząbki transportujące maszyny.</li></ol>
Maszyna bardzo głośno pracuje	<ol style="list-style-type: none"><li>1. Maszyna wymaga naoliwienia.</li><li>2. W chwytaczu lub na igielnicy nagromadziły się kłaczkki lub oliwa.</li><li>3. Użyto oleju niskiej jakości.</li><li>4. Igła jest uszkodzona.</li></ol>	<ol style="list-style-type: none"><li>1. Naoliw maszynę zgodnie z instrukcją.</li><li>2. Wyczyść chwytacz i transporter zgodnie z opisem w instrukcji.</li><li>3. Używaj wyłącznie dobrej jakości oliwy.</li><li>4. Wymień igłę na nową.</li></ol>
Zacinanie się maszyny	Niść zablokowała się w chwytaczu.	Wyjmij górną nić oraz bębenek. Przekręć koło ręczne do tyłu i do przodu. Wyjmij resztki nici. Naoliw zgodnie z opisem w instrukcji.



Powyższe oznaczenie oznacza, że produkt ten nie powinien być wyrzucany razem z innymi odpadami domowymi w całej UE. Aby zapobiec potencjalnym szkodom dla środowiska lub zdrowia ludzkiego w wyniku niekontrolowanego usuwania odpadów, należy je poddać recyklingowi w celu promowania zrównoważonego ponownego wykorzystania zasobów. Aby zwrócić zużyte urządzenie, należy skorzystać ze specjalnych systemów zwrotu i odbioru zużytej elektroniki lub skontaktować się ze sprzedawcą, u którego zakupiono produkt. Może on zabrać ten produkt do bezpiecznego recyklingu.

## INFORMACJA O POSTĘPOWANIU ZE ZUŻYTYM SPRZĘTEM ELEKTRYCZNYM I ELEKTRONICZNYM

W związku z obowiązkiem informacyjnym wynikającym z wprowadzenia ustawy o zużytych sprzęcie elektrycznym i elektronicznym informujemy, że:

1. Zużyty sprzęt elektryczny i elektroniczny nie może być umieszczany z innymi odpadami. Sprzęt taki powinien być zbierany selektywnie o czym przypomina załączone oznakowanie (przekreślony, kołowy kontener na odpady).
2. Nieprzestrzeganie tej zasady może, przy nieprawidłowej utylizacji zużytego sprzętu, stanowić zagrożenie dla środowiska i zdrowia ludzi, wynikające z obecności w sprzęcie składników niebezpiecznych (takich jak np. okablowanie elektryczne, tworzywa sztuczne, baterie, wyłączniki, płytki obwodów drukowanych, itp.). Aby uniknąć takiego zagrożenia, składniki takie powinny zostać zebrane i w odpowiedni sposób przetworzone przez wyspecjalizowane firmy.
3. Dane o masie sprzętu zawiera informacja o pozostałych podstawowych parametrach urządzenia (w załączeniu). Gospodarstwo domowe spełnia ważną rolę w przyczynianiu się do ponownego użycia i odzysku, w tym recyklingu, zużytego sprzętu. Odbywa się to w szczególności poprzez uczestnictwo w systemie zbierania zużytych urządzeń.

Informujemy, że zużyty sprzęt możecie Państwo oddać bezpłatnie w sklepie, w którym został on zakupiony. Samodzielne demontowanie zużytego sprzętu jest niedopuszczalne. Ze sklepu zużyty sprzęt trafi następnie do wyspecjalizowanej firmy zajmującej się przetwarzaniem, odzyskiem (w tym recyklingiem) i unieszkodliwieniem składników niebezpiecznych.

**Importer deklaruje, że wyrób został wyprodukowany zgodnie z Dyrektywą Niskonapięciową LVD 2014/35/EU, Dyrektywą o Kompatybilności Elektromagnetycznej EMC 2014/30/EU, Dyrektywą ws. ograniczenia stosowania niektórych niebezpiecznych substancji w sprzęcie elektrycznym i elektronicznym ROHS2 2011/65/EU.**

Importer:

**Aspa ELECTRO Sp. z o.o.**

ul. Macieja Miechowity 1

51-162 Wrocław, Polska

Design: Note Interactive Sp. z o.o.

Wyprodukowano:

Zeng Hsing Industrial Co., Ltd

28 Vsip li-A, Street 28, Vietnam-Singapore li-A

Industrial Park, Vinh Tan Commune, Tan Uyen Town, Binh Duong

Province, Vietnam

Drogi Kliencie,  
dziękujemy za zakup maszyny marki Łucznik i gwarantujemy doskonałego wyboru!

Zachowaj tą kartę gwarancyjną i zapoznaj się z przedstawionymi dalej warunkami gwarancji.

W razie pytań dotyczących konserwacji i obsługi sprzętu, jak również w razie wystąpienia jakiegokolwiek usterki objętej niniejszą gwarancją, skontaktuj się z centralnym serwisem marki Łucznik lub którymś z autoryzowanych punktów serwisowych.

**+48 48 384 00 13** – Serwis centralny marki Łucznik świadczy obsługę w zakresie napraw gwarancyjnych maszyn do szycia i overlocków marki Łucznik. Usługi gwarancyjne realizowane są w trybie door-to-door. Celem skorzystania z usługi Serwisu, prosimy o kontakt telefoniczny.

Serwis Centralny dostępny jest telefonicznie od poniedziałku do piątku w godzinach 07:00 – 15:00 oraz mailowo pod adresem [serwis-lucznik@aspa.pl](mailto:serwis-lucznik@aspa.pl)

Zapraszamy też na stronę [www.lucznik.info](http://www.lucznik.info), gdzie w zakładce "SERWIS" znajdziecie Państwo listę wszystkich autoryzowanych przez markę Łucznik punktów serwisowych świadczących usługi gwarancyjne i pogwarancyjne.

Zalecamy zachowanie i przechowywanie oryginalnego opakowania w celu zabezpieczenia produktu podczas transportu w razie zaistnienia potrzeby wykonania usługi serwisowej. Przed nadaniem przesyłki prosimy o kontakt z Serwisem.

Importерem, dystrybutorem i gwarantem towaru jest firma ASPA Electro Sp. z o.o. z siedzibą we Wrocławiu, przy ul. Miechowity 1.

Usługi serwisowe w ramach gwarancji świadczy po stronie gwaranta Serwis Centralny marki Łucznik, dostępny pod adresem:

**Serwis Centralny marki Łucznik**  
**ASPA Electro Sp. z o.o.**  
**ul. Lubelska 89-95**  
**26-600 Radom**  
**tel. +48 48 384 00 13**  
**e-mail: [serwis-lucznik@aspa.pl](mailto:serwis-lucznik@aspa.pl)**



## KARTA GWARANCYJNA

Nazwa, typ	
Nr fabryczny	
Nr rachunku	
Data sprzedaży	

pieczętka sklepu - podpis

Szanowni Państwo,

Dziękujemy za dokonanie zakupu produktu z bogatej oferty maszyn do szycia Łucznik. Mamy nadzieję, że użytkowanie urządzenia naszej marki przyniesie Państwu wiele zadowolenia. Firma ASPA Electro Sp. z o.o. z siedzibą we Wrocławiu przy ul. Macieja Miechowity 1 we Wrocławiu udziela gwarancji na produkt określony w niniejszej karcie gwarancyjnej na poniższych warunkach i zasadach:

1. Niniejsza karta gwarancyjna uprawnia do serwisu gwarancyjnego w autoryzowanych serwisach maszyn Łucznik na terenie Rzeczypospolitej Polskiej. Warunkiem skorzystania z uprawnień gwarancji jest przedstawienie autoryzowanym serwisie prawidłowo wypełnionej karty gwarancyjnej i dowodu zakupu. Prawidłowo wypełniona karta gwarancyjna powinna zawierać następujące informacje wpisane w odpowiednie pola: nazwę, typ produktu, numer fabryczny, datę zakupu, pieczętę sklepu i podpis sprzedającego. Karta gwarancyjna wypełniona w sposób nieprawidłowy lub niepełny jest nieważna.
  2. Ujawniona w okresie gwarancji ewentualna niesprawność produktu lub jego wada powstała z przyczyn tkwiących w zakupionym produkcie będzie usunięta bezpłatnie. W przypadku, gdy naprawa produktu okaże się niemożliwa z jakiegokolwiek powodu, firma ASPA Electro Sp. z o.o. wymieni w ramach gwarancji reklamowany produkt na taki sam lub inny o podobnych właściwościach użytkowych. Postanowienia tego punktu nie dotyczą sytuacji wymienionych w punktach 8, 9 i 10 poniżej.
  3. Gwarancja rozpoczyna się od daty zakupu wpisanej do karty gwarancyjnej przez sprzedającego oraz potwierdzonej stemplem i podpisem sprzedającego.
  4. Firma ASPA Electro Sp. z o.o. udziela 24-miesięcznej gwarancji na maszyny do szycia i overlocki marki Łucznik.
  5. Gwarancja dotyczy wyłącznie produktów dystrybuowanych przez firmę ASPA Electro Sp. z o.o. oraz zakupionych na terenie Polski w sklepach zaopatrywanych przez autoryzowanych dystrybutorów ASPA Electro Sp. z o.o.
- Gwarancja niniejsza obowiązuje wyłącznie na terenie Rzeczypospolitej Polskiej.
6. Serwis gwarancyjny będzie wykonywany przez autoryzowane centra serwisowe maszyn do szycia Łucznik.
  7. Naprawa gwarancyjna zostanie wykonana w możliwie najkrótszym terminie. ASPA Electro Sp. z o.o. może uchylić się od terminowego wykonania serwisu gwarancyjnego, jeśli zaistnieją zakłócenia w działalności firmy spowodowane nieprzewidywalnymi okolicznościami, np. niepokojami społecznymi, klęskami żywiołowymi, ograniczeniami importowymi itp. Firma ASPA Electro Sp. z o.o. nie odpowiada za szkody i straty powstałe w wyniku niemożności korzystania ze sprzętu będącego w naprawie.
  8. Gwarancja nie obejmuje obniżenia jakości produktu spowodowanego normalnym

procesem zużycia oraz naturalnego zużycia elementów produktu takich jak: noże tnące, zębki transportera, płytki ścięgowe, chwytacze, stopki, paski napędowe, żarówki, szczotki silnika.

9. Zakresem gwarancji nie są objęte czynności wymienione w instrukcji obsługi oraz należące do normalnej obsługi eksploatacyjnej, np. sprawdzenia działania lub parametrów technicznych urządzenia, czyszczenie i konserwacja mechanizmu, wymiana oświetlenia itd.
10. Gwarancja udzielona przez ASPA Electro Sp. z o.o. nie obowiązuje w następujących przypadkach:
  - produkt i dane w karcie gwarancyjnej będą niezgodne ze sobą lub niemożliwe będzie odczytanie znajdujących się na nich danych
  - uszkodzenie powstało na skutek użytkowania produktu niezgodnie z jego przeznaczeniem (np. w zastosowaniach przemysłowych lub do celów związanych z prowadzeniem działalności gospodarczej).
  - produkt był użytkowany niezgodnie z przeznaczeniem i/lub instrukcją obsługi.
  - numer seryjny produktu będzie zniszczony lub uszkodzony
  - stwierdzone zostaną modyfikacje lub zmiany konstrukcyjne produktu wykonane poza autoryzowanymi serwisami maszyn do szycia Łucznik
  - uszkodzenie powstało z przyczyn natury zewnętrznej (zjawiska atmosferyczne, konserwacja niezgodna z instrukcją obsługi, zanieczyszczenia, promieniowania, używanie niewłaściwych materiałów eksploatacyjnych, niewłaściwe zasilania, przepięcia w sieci energetycznej, itp.).
  - wystąpiło uszkodzenie mechaniczne produktu.
11. Serwis gwarancyjny polegający na aktualizacji oprogramowania, regulacji, wymianie żarówek i innych elementów eksploatacyjnych nie jest traktowany jako bezpłatna naprawa.
12. Gwarancja na sprzedany towar konsumpcyjny nie wyłącza, nie ogranicza ani nie zawiesza uprawnień kupującego wynikających z niezgodności towaru z umową.
13. Podstawą do rozstrzygnięcia ewentualnych rozbieżności jest prawo obowiązujące na terenie Rzeczypospolitej Polskiej.
14. Użytkownik przekazując produkt z niniejszą kartą gwarancyjną do Serwisu Centralnego lub autoryzowanego punktu serwisowego maszyn do szycia Łucznik w celu dokonania naprawy gwarancyjnej akceptuje wszystkie powyższe warunki udzielonej gwarancji.









This marking indicates that this product should not be disposed with other household wastes throughout the EU. To prevent possible harm to the environment or human health from uncontrolled waste disposal, recycle it responsibly to promote the sustainable reuse of material resources. To return your used device, please use the return and collection systems or contact the retailer where the product was purchased. They can take this product for environmental safe recycling.

## INFORMATION ON THE TREATMENT OF USED ELECTRICAL AND ELECTRONIC EQUIPMENT

To observe the regulations regarding use and disposal of electronic and electric equipment, please be advised of the following:

1. Worn electrical and electronic equipment must not be placed with other wastes. Such equipment should be collected selectively, as indicated by the marking on the product's packaging and in this manual (crossed-out waste container).
2. Failure to observe this rule may result in a threat to the environment and human health resulting from the presence of components which are considered hazardous or dangerous for the environment (such as electrical wiring, plastics, batteries, switches, printed circuit boards, etc.) in the equipment. To avoid such a threat, the equipment should be collected and appropriately processed by specialized companies.
3. This manual contains information on all the basic parameters of the device. Remember that your household plays an important role in contributing to re-use and recovery, including recycling, of used equipment. This is done in particular through participation in the collection of used equipment.

Be advised that in most countries used equipment can be returned free of additional charge (save eventual shipping costs) at the store where it was purchased, or at a specialized recycling center or company dealing in processing, recovery (incl. recycling) and the disposal of hazardous components. For details, please contact your local government representative. Disassembly of used equipment is not allowed.

**The importer declares that the product has been manufactured in accordance with the LVD Low Voltage Directive 2014/35/EU, Directive on Electromagnetic Compatibility EMC 2014/30/EU and the Directive on restrictions on the use of certain hazardous substances in electrical and electronic equipment ROHS2 2011/65/EU.**

Importer:

**Aspa ELECTRO Sp. z o.o.**

ul. Macieja Miechowity 1

51-162 Wrocław, Polska

Design: Note Interactive Sp. z o.o.

Made:

Zeng Hsing Industrial Co., TLD

28 Vspii-A, Street 28, Vietnam-Singapore li-A

Industrial Park, Vinh Tan Commune, Tan Uyen Town, Binh Duong

Province, Vietnam

## Trouble shooting guide

<b>Problem</b>	<b>Cause</b>	<b>Correction</b>
Upper thread breaks	<ol style="list-style-type: none"><li>1. The machine is not threaded correctly.</li><li>2. The thread tension is too tight.</li><li>3. The thread is too thick for the needle.</li><li>4. The needle is not inserted correctly.</li><li>5. The thread is round wound the spool holder pin.</li><li>6. The needle is damaged.</li></ol>	<ol style="list-style-type: none"><li>1. Rethread the machine.</li><li>2. Reduce the thread tension (lower number).</li><li>3. Select a larger needle.</li><li>4. Remove and reinsert the needle (flat side towards the back).</li><li>5. Remove the reel and wind thread onto reel.</li><li>6. Replace the needle.</li></ol>
Lower thread breaks	<ol style="list-style-type: none"><li>1. The bobbin case is not inserted correctly.</li><li>2. The bobbin case is threaded wrongly.</li><li>3. The lower thread tension is too tight.</li></ol>	<ol style="list-style-type: none"><li>1. Remove and reinsert the bobbin case and pull on the thread. The thread should pull easily.</li><li>2. Check both bobbin and bobbin case.</li><li>3. Loosen lower thread tension as described.</li></ol>
Skipped stitches	<ol style="list-style-type: none"><li>1. The needle is not inserted correctly.</li><li>2. The needle is damaged.</li><li>3. The wrong size needle has been used.</li><li>4. The foot is not attached correctly.</li></ol>	<ol style="list-style-type: none"><li>1. Remove and reinsert needle (flat side towards the back).</li><li>2. Insert a new needle.</li><li>3. Choose a needle to suit the thread and fabric.</li><li>4. Check and attach correctly.</li></ol>
Needle breaks	<ol style="list-style-type: none"><li>1. The needle is damaged.</li><li>2. The needle is not correctly inserted.</li><li>3. Wrong needle size for the fabric.</li><li>4. The wrong foot is attached.</li></ol>	<ol style="list-style-type: none"><li>1. Insert a new needle.</li><li>2. Insert the needle correctly (flat side towards the back).</li><li>3. Choose a needle to suit the thread and fabric.</li><li>4. Select the correct foot.</li></ol>
Loose stitches	<ol style="list-style-type: none"><li>1. The machine is not correctly threaded.</li><li>2. The bobbin case is not correctly threaded.</li><li>3. Needle/ fabric/ thread combination is wrong.</li><li>4. Thread tension wrong.</li></ol>	<ol style="list-style-type: none"><li>1. Check the threading.</li><li>2. Thread the bobbin case as illustrated.</li><li>3. The needle size must suit the fabric and thread.</li><li>4. Correct the thread tension.</li></ol>
Seams gather or pucker	<ol style="list-style-type: none"><li>1. The needle is too thick for the fabric.</li><li>2. The stitch length is wrongly adjusted.</li><li>3. The thread tension is too tight.</li><li>4. Fabric puckers.</li></ol>	<ol style="list-style-type: none"><li>1. Select a finer needle.</li><li>2. Readjust the stitch length.</li><li>3. Loosen the thread tension.</li><li>4. Use a backing for fine or stretchy fabrics.</li></ol>
Uneven stitches, uneven feed	<ol style="list-style-type: none"><li>1. Poor quality thread.</li><li>2. The bobbin case is wrongly threaded.</li><li>3. Fabric has been pulled.</li></ol>	<ol style="list-style-type: none"><li>1. Select a better quality thread.</li><li>2. Remove bobbin case and retread and insert correctly.</li><li>3. Do not pull on the fabric while sewing, let it be taken up by the machine.</li></ol>
The machine is noisy	<ol style="list-style-type: none"><li>1. The machine must be lubricated.</li><li>2. Fluff or oil have collected on the hook or needle bar.</li><li>3. Poor quality oil has been used.</li><li>4. The needle is damaged.</li></ol>	<ol style="list-style-type: none"><li>1. Lubricate as described.</li><li>2. Clean the hook and feed dog as described.</li><li>3. Only use good quality sewing machine oil.</li><li>4. Replace the needle.</li></ol>
The machine jams	Thread is caught in the hook.	Remove the upper thread and bobbin case, turn the handwheel backwards and forwards by hand and remove the thread remnants. Lubricate as described.

## Maintenance

### Attention:

Disconnect the machine from the electricity supply by removing the plug from the mains socket. When cleaning the machine, it must always be disconnected from the electricity supply.

### Remove the needle plate:

Turn the handwheel until the needle is fully raised. Open the hinged front cover and unscrew the needle plate screws with the screw driver. (1)

### Cleaning the feed dog:

Remove the bobbin case and use the brush supplied to clean the whole area. (2)

### Cleaning and lubricating the hook:

Remove the bobbin case. Snap the two hook retaining arms (a) outwards. Remove the hook race cover (b) and the hook (c) and clean with a soft cloth. Lubricate at the point (d) (1-2 drops) with sewing machine oil. Turn the handwheel until the hook race (e) is in the left position. Replace the hook (c). Replace the hook race cover and snap back the two hook retaining arms. Insert the bobbin case and replace the stitch plate.

### Important:

Fabric fluff and threads must be removed regularly. Your machine should be serviced at regular intervals at one of our service agencies.

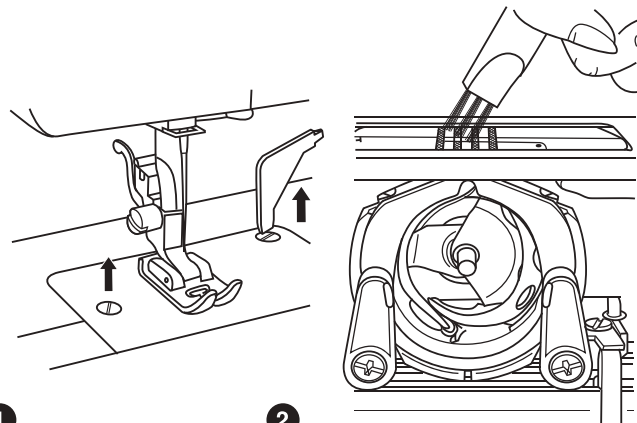

1

2

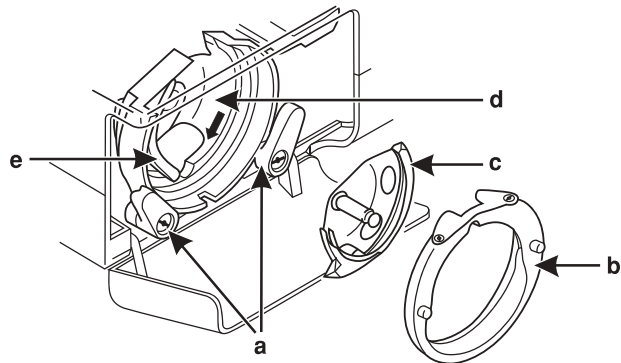

## Inserting the needle

### Attention:

Turn power switch to off ("O") before inserting or removing the needle.

Change the needle regularly, especially if it is showing signs of wear and causing problems.

Insert the needle as illustrated as follows:

- A. Loosen the needle clamp screw and tighten again after inserting the new needle. (1)
- B. The flat side of the shaft should be towards the back.
- C/D. Insert the needle as far up as it will go.

Needles must be in perfect condition. (2)

Problems can occur with:

- A. Bent needles
- B. Damaged points
- C. Blunt needles

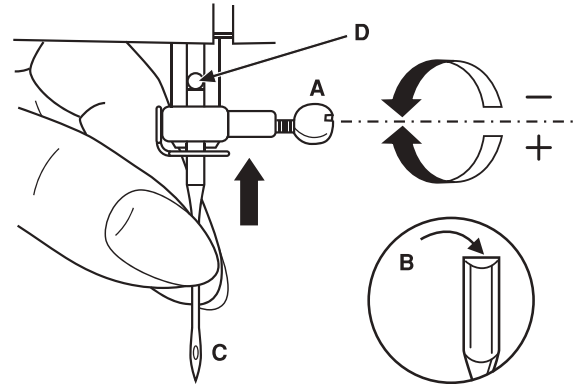

1

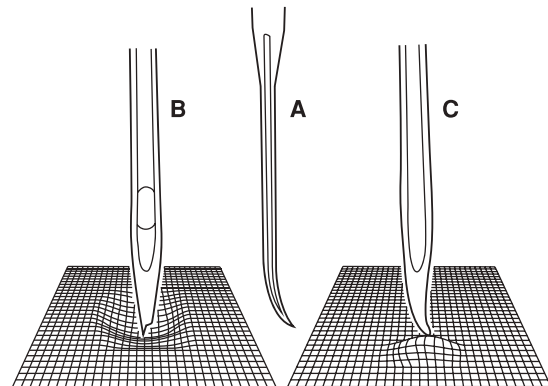

2

## Darning plate

For certain types of work, (e.g. darning or free-hand embroidery), the darning plate must be used.

Install the darning plate as illustrated.

For normal sewing, remove the darning plate.

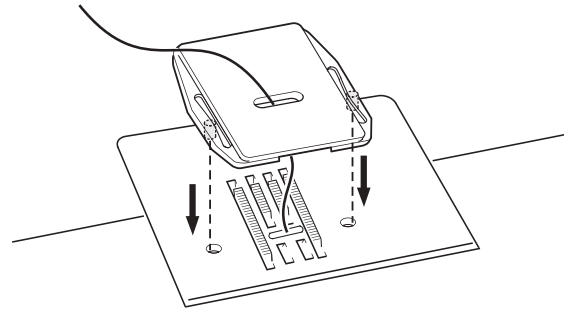

## Needle/Fabric/Thread Chart

### NEEDLE, FABRIC, THREAD SELECTION GUIDE

NEEDLE SIZE	FABRICS	THREAD
9-11(65-75)	Lightweight fabrics-thin cottons, voile, serge, silk, muslin, Qiana, interlocks, cotton knits, tricot, jerseys, crepes, woven polyester, shirt & blouse fabrics.	Light-duty thread in cotton, nylon or polyester.
12(80)	Medium weight fabrics-cotton, satin, kettleclote, sailcloth, double knits, lightweight woollens.	Most threads sold are medium size and suitable for these fabrics and needle sizes. Use polyester threads on synthetic materials and cotton on natural woven fabrics for best results. Always use the same thread on top and bottom.
14(90)	Medium weight fabrics-cotton duck, woolen, heavier knits, terrycloth, denims.	
16(100)	Heavyweight fabrics-canvas, woollens, outdoor tent and quilted fabrics, denims, upholstery material (light to medium).	

IMPORTANT: Match needle size to thread size and weight of fabric

### NEEDLE, FABRIC SELECTION

NEEDLES	EXPLANATION	TYPE OF FABRIC
Hx1 15x1	Standard sharp needles. Sizes range thin to large. 9 (65) to 16(100)	Natural woven fabrics-wool, cotton, silk, etc. Qiana. Not recommended for double knits.
15x1/705H(SUK)	Semi-ball point needle, scarfed. 9(65) to 16(100)	Natural and synthetic woven fabrics, polyester blends. Knits-polyesters, interlocks, tricot, single and double knits. Can be used instead of 15 1 for sewing all fabrics.
15x1/705H(SUK)	Full ball point needle 9(65) to 16(100)	Sweater knits, Lycra, swimsuit fabric, elastic.
130 PCL	Leather needles. 12(80) to 16(100)	Leather, vinyl, upholstery. (Leaves smaller hole than standard large needle.)

- Note:**
1. European needles show sizes 65, 70, 80 etc. American and Japanese needles show size 9, 11, 12 etc.
  2. Replace needle often (approximately every other garment ) and / or at first thread breakage or skipped stitches.
  3. Use a backing for fine or stretchy fabrics.



## Changing the presser foot

### Attention:

Turn power switch to off ("O") when carrying out any of the above operations!

Raise the presser foot bar (a). (1) Attach the presser foot holder (b) as illustrated.

### Attaching the presser foot

Lower the presser foot holder (b) until the cut-out (c) is directly above the pin (d). (2)

Raise the lever. (e)

Lower the presser foot holder (b) and the presser foot (f) will engage automatically.

### Removing the presser foot

Raise the presser foot. (3)

Raise the lever (e) and the foot disengages.

### Attaching the edge/ quilting guide

Attach the edge/ quilting guide (g) in the slot as illustrated.

Adjust according to need for hems, pleats, etc. (4)

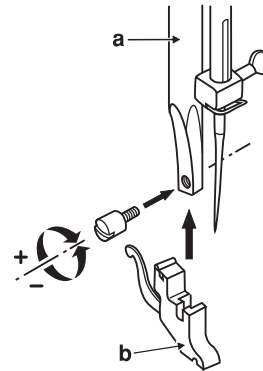

1

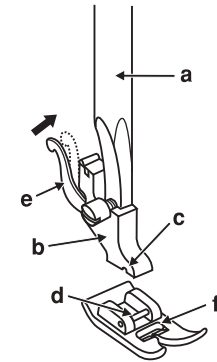

2

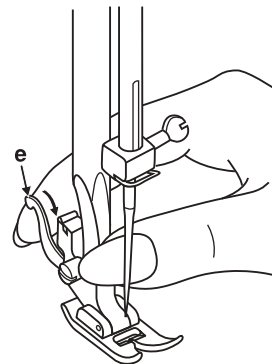

3

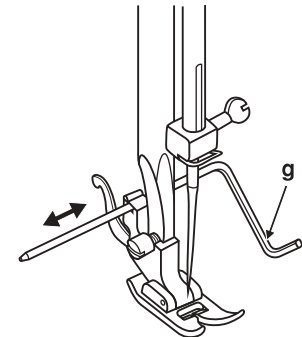

4

## Fitting the snap-in sewing table

Keep the snap-in sewing table horizontal, and push it in the direction of the arrow. (1)

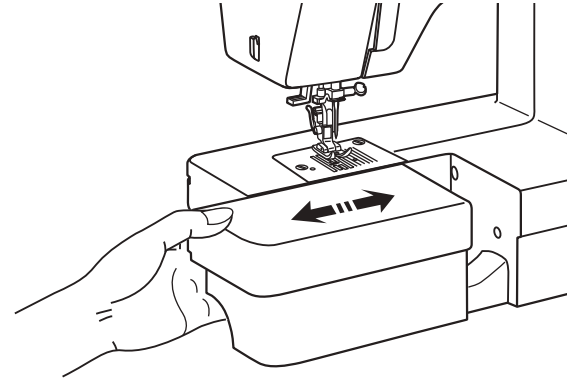

1

The inside of the snap-in sewing table can be utilized as an accessory box.

To open, flip cover down as shown. (2)

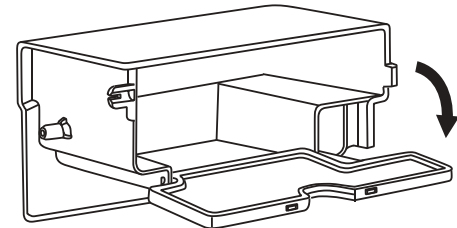

2

# Zippers

Set the machine as illustrated.

1. Place the right sides of the fabric together. Sew a bottom seam 2 cm from the right edge to the zipper bottom stop position. Sew a few stitches in reverse to lock. Increase the stitch length to maximum, set the tension below 2, and baste the remaining length of the fabric.
2. Press open the seam allowance. Place the zipper face down on the seam allowance with the teeth against the seam line. Baste the zipper tape in place.
3. The zipper foot can be inserted right or left, depending on which side of the foot you are going to sew.
4. Stitching around the zipper, then remove the basting.

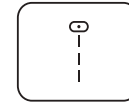
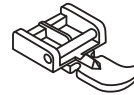

Stitch length dial

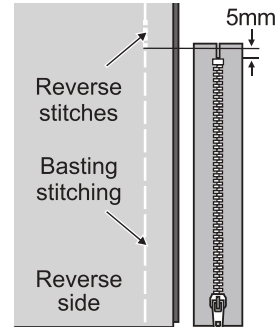
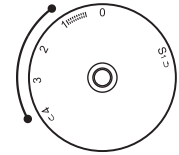

1 2cm → ←

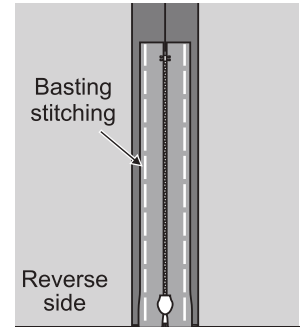

2

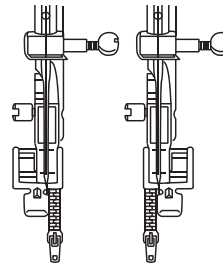

3

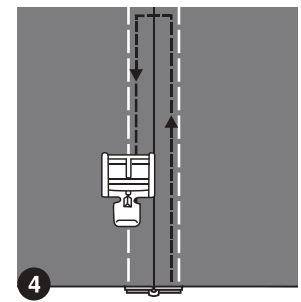

4

## Sewing on buttons

Install the darning plate. (1)

Change presser foot to button sewing foot.

Position the work under the foot.

Place the button on the marked position and lower the foot.

Set the pattern selector dial on "1" and sew a few securing stitches. Select the zig-zag stitch width according to the distance between the two holes of the button.

Turn the handwheel to check if the needle goes into the right and the left hole of the button without any obstruction (adjust the stitch width according to the button).

Slowly sew on the button with about 10 stitches. Select pattern "1" and sew a few securing stitches. (2)

If a shank is required, place a darning needle on top of the button and sew. (3) For buttons with 4 holes, sew through the front two holes first (2), push work forward and then sew through the back two holes as described. (3)

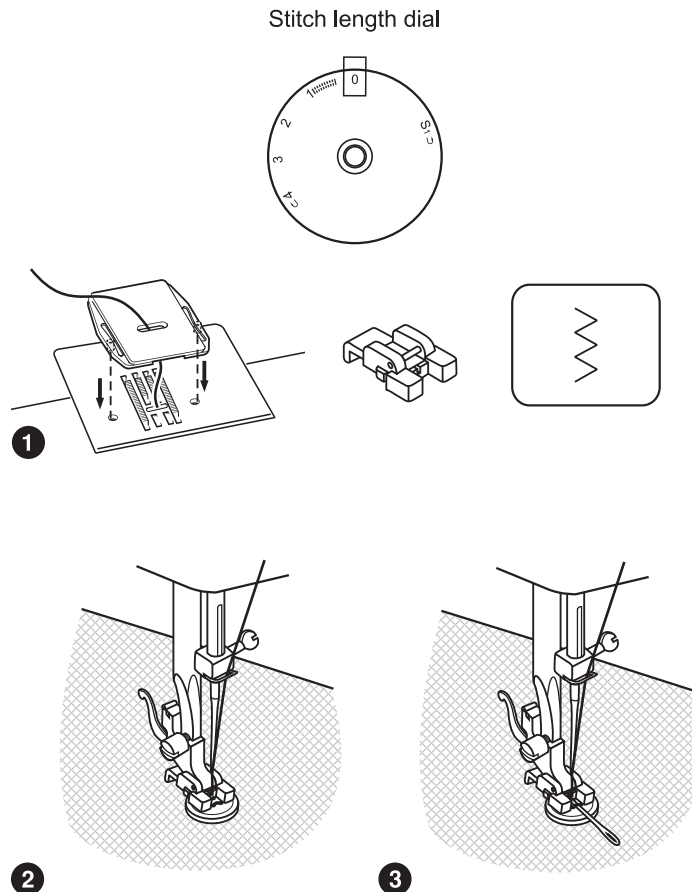

## Sew 4-step buttonholes

### Prepare

- Take off the all purpose foot and attach the buttonhole foot with the graduation on the left-hand side.
- Measure diameter and thickness of button and add 0.3cm (1/8") for bartacks to obtain correct buttonhole length; mark buttonhole size on fabric (a).
- Place fabric under the foot, so that marking on the buttonhole foot aligns with starting marking on fabric. Lower the foot, so that the buttonhole center line marked on the fabric aligns with the center of the buttonhole foot (b).

Adjust the stitch length dial in the " : : : : " range to set stitch density.

#### Note:

Density varies according to the fabric.  
Always test sew a buttonhole on the fabric you are using to sew the buttonhole.

Follow the 4-step sequence changing from one step to another with the pattern selector dial. When moving from step to step through the buttonhole process, be sure that the needle is raised before turning the pattern selector dial to the next step. Take care not to sew too many stitches in steps 2 and 4. Use seam ripper and cut buttonhole open from both ends towards the middle.

#### Tips:

- Slightly reducing upper thread tension will produce better results.
- Use a stabilizer for fine or stretchy fabrics.
- It is advisable to use heavy thread or cord for stretch or knit fabrics. The zig-zag should sew over the heavy thread or cord. (5)

Stitch length dial

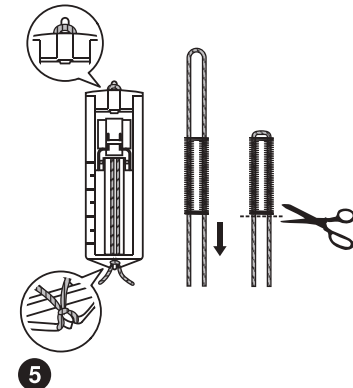
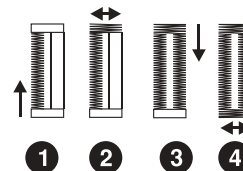
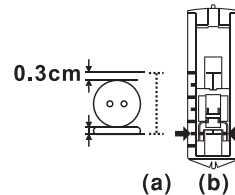
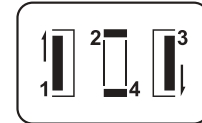
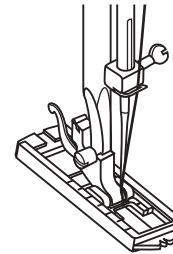
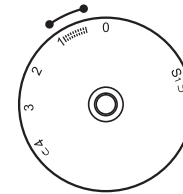

## Blind hem

For hems on curtains, trousers, skirts, etc.

..w.. Blind hem for stretch fabrics.

..A.. Blind hem for firm fabrics.

Set the stitch length dial with the range shown on the diagram at the right. Blind hems, however, are normally sewn with a longer stitch length setting.

Generally, a narrower stitch is used for lighter weight fabrics, and a wider stitches are used for heavier weight fabrics. Sew a test first to make sure the machine settings are appropriate for the fabric.

Blind Hem:

Turn up the hem to the desired width and press. Fold back (as shown in Fig. 1) against the right side of the fabric with the top edge of the hem extending about 7 mm (1/4") to the right side of the folded fabric.

Start to sew slowly on the fold, making sure the needle touches slightly the folded top to catch one or two fabric threads. (2)

Unfold the fabric when hemming is completed and press.

Stitch length dial

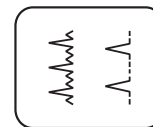
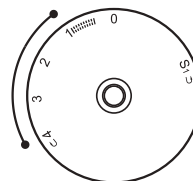

1

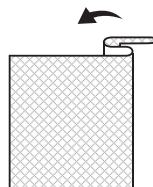

2

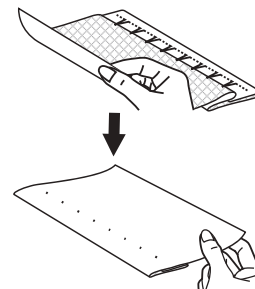
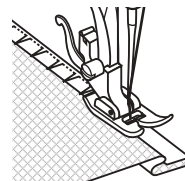

## Choosing stretch stitch patterns

To select the stretch stitch patterns, turn the pattern selector dial to the desired pattern, turn the stitch length dial to the indicator marked "S1". Though there are several stretch patterns, here are two examples:

### Straight Stretch Stitch

Set the pattern selector dial to "0".

Used to add triple reinforcement to stretch and hardwearing seams.

The machine sews two stitches forward and one stitch backwards.

### Ric Rac

Set the pattern selector dial to "1".

Zic zac stitch is suitable for firm fabrics like denim, corduroy, poplin, duck, etc.

1



Stitch length dial

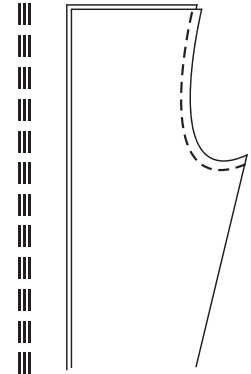
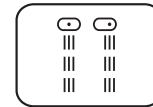
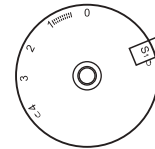

2



Stitch length dial

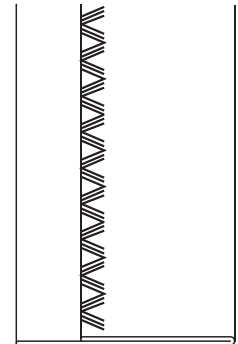
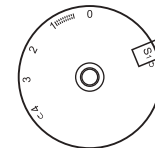

## Reverse sewing

To secure the beginning and the end of a seam, press down the reverse sewing lever (A).

Sew a few reverse stitches. Release the lever and the machine will sew forward again. (1)

1

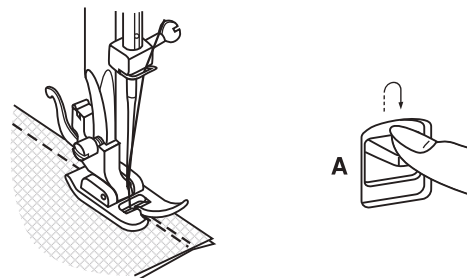

## Removing the work

Turn the handwheel toward you (counterclockwise) to bring the thread take up lever to its highest position, raise the presser foot and remove work behind the needle and presser foot. (2)

2

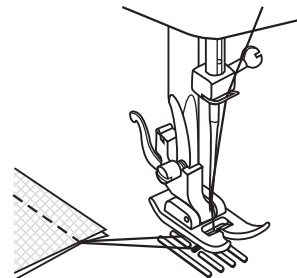

## Cutting the thread

Pull the threads under and behind the presser foot. Guide the threads to the side of the face plate and into thread cutter (B). Pull threads down to cut. (3)

3

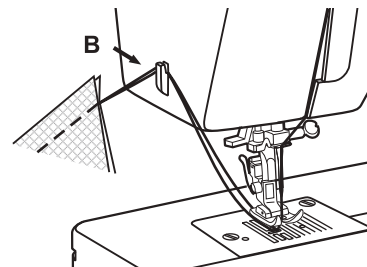



## Sewing straight stitch

To begin sewing, set the machine for straight stitch. (1)

Place the fabric under the presser foot with the fabric edge lined up with the desired seam guide line on the needle plate. (2)

Lower the presser foot lifter, and then step on the foot controller to start sewing. (3)

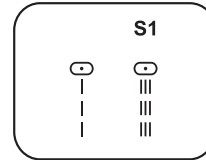

1

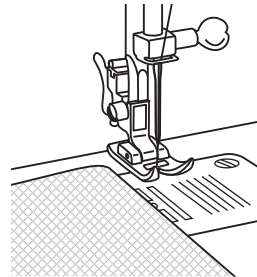

2

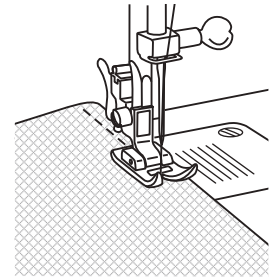

3

## Stitch length dial

### Function of stitch length dial while zig-zag stitching

Set the pattern selector dial to zig-zag.

The density of zig-zag stitches increase as the setting of stitch length dial approaches "0".

### Function of stitch length dial for straight stitching

For straight stitch sewing, turn the pattern selector dial to the straight stitch setting. Turn the stitch length dial, and the length of the individual stitches will decrease as the dial approaches "0". The length of the individual stitches will increase as the dial approaches "4". (3) Generally speaking, use a longer stitch length when sewing heavier weight fabrics or when using a thicker needle or thread. Use a shorter stitch length when sewing lighter weight fabrics or when using a finer needle or thread.

### Zig-zag width

To adjust zig-zag width to your fabric, turn a the pattern selector dial to required level. Narrow point of the picture means the most narrow stitch, so you can make wider stitches just by turning the selector to the wider point.

### Stitch length dial while zig-zag stitching

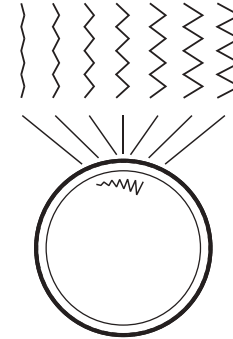

1

### Stitch length dial

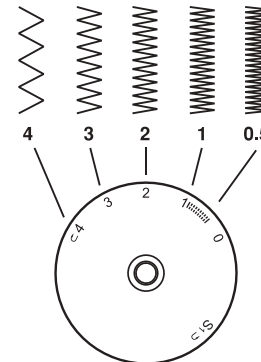

2

### Stitch length dial

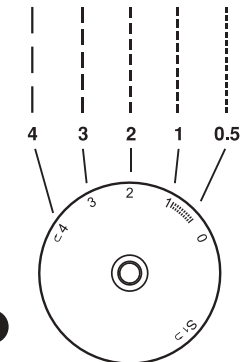

3

## How to choose your pattern

Raise the needle to its highest position.

Turn the pattern selector dial to set the desired stitch pattern at the setting mark.

For straight stitch, select pattern "1" with the pattern selector dial.

Adjust the stitch length with the stitch length dial.

For zig-zag stitch, select pattern "2" with the pattern selector dial.

Adjust the zig-zag length and width according to the fabric being used.

To use the patterns from S1 group, turn the stitch length dial to "S1" (under 0) and select the pattern desired with pattern selector dial.

Please consult the following stitch patterns chart.

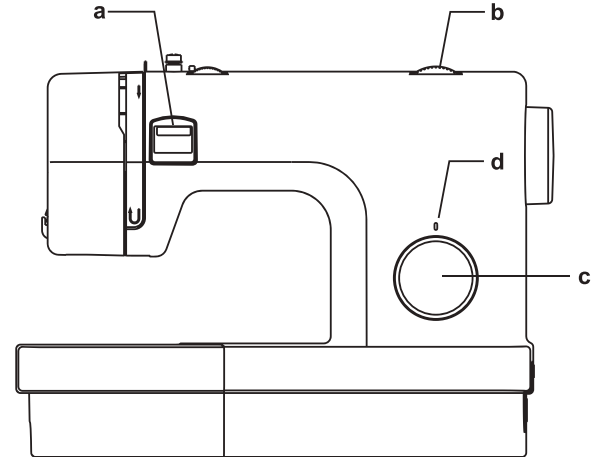

a. Reverse lever

b. Stitch length dial

c. Pattern selector dial

d. Setting mark

## Raising the bobbin thread

Hold the upper thread with the left hand. Turn the handwheel (1) towards you (counterclockwise) lowering, then raising needle.

**Note:**

If it is difficult to raise the bobbin thread, check to make sure the thread is not trapped by the hinged cover or the sewing table.

Gently pull on the upper thread to bring the bobbin thread up through the needle plate hole. (2)

Lay both threads to the back under the presser foot. (3)

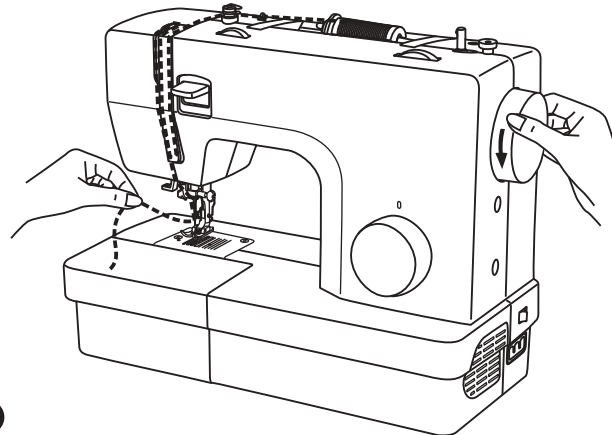

1

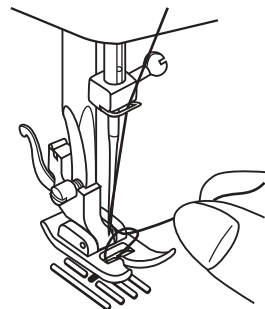

2

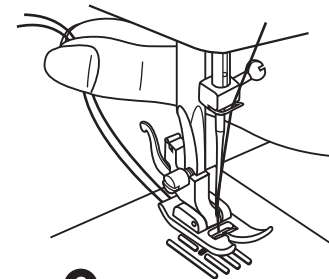

3

## Automatic needle threader

**Attention:**

Turn power switch to off ("O")!

- Raise the needle to its highest position.
- Press lever (A) down as far as it will go.
- The threader automatically swings to the threading position (B).
- Pass thread around thread guide (C).
- Pass the thread in front of the needle around the hook (D) from bottom to top.
- Release lever (A).
- Pull the thread through the needle eye.

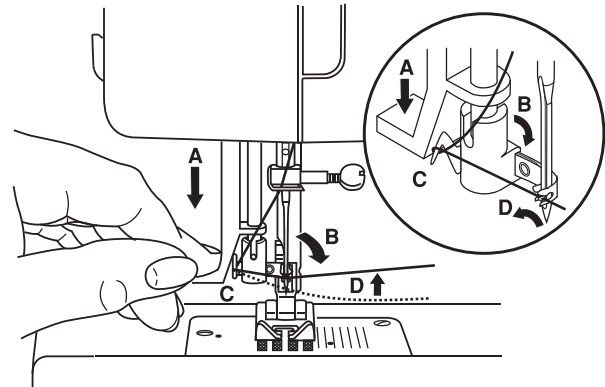

1

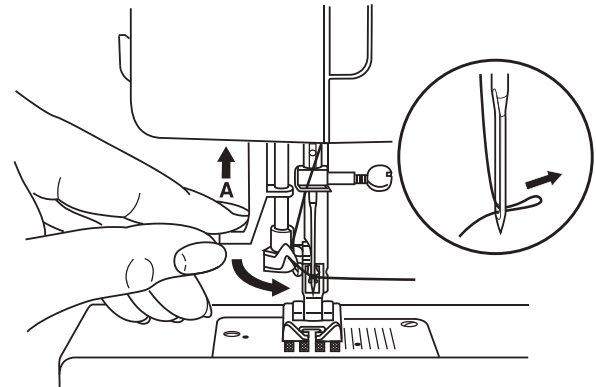

2

## Threading the upper thread

This is a simple operation but it is important to carry out correctly as by not doing so several sewing problems could result.

- Start by raising the needle to its highest point (1), and continue turning the handwheel counterclockwise until the needle just slightly begins to descend. Raise the presser foot to release the tension discs.

**Note:** For safety, it is strongly suggested you turn off the power before threading.

- Lift up the spool pin. Place the spool of thread on the holder with the thread coming off the spool as shown. For small thread spools, place small side of spool holder next to spool. (2)
- Draw thread from spool through the upper thread guide (3) and pulling thread through pre-tension spring as illustrated. (4)
- Thread tension module by leading thread down right channel and up left channel. (5) During this process it is helpful to hold the thread between the spool and thread guide.
- At the top of this movement pass thread from right to left through the slotted eye of the take-up lever and then downwards again. (6)
- Now pass thread behind the thin wire needle clamp guide (7) and then down to the needle which should be threaded from front to back.
- Pull about 6-8 inches of thread to the rear beyond the needle eye. Trim thread to length with built in thread cutter. (8)

### Note:

If your sewing machine is equipped with the factory installed optional automatic needle threader, instructions for use can be found on the next page.

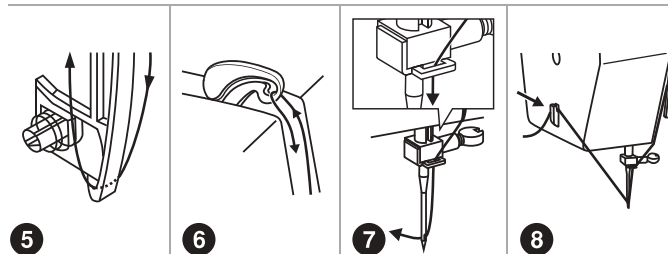
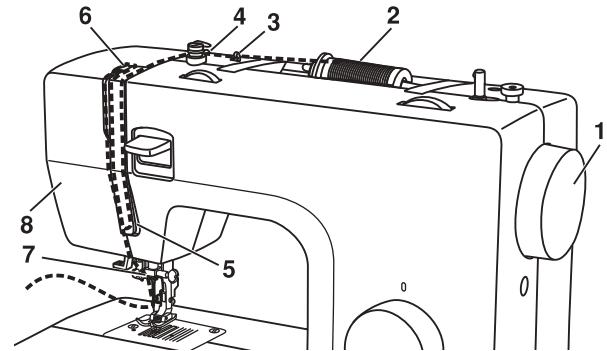
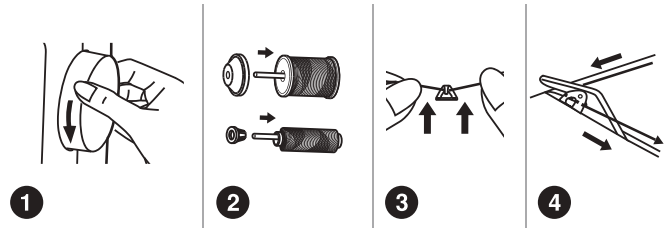

## Thread tension

### Upper thread tension (1)

Basic upper thread tension setting: "4".

To increase the tension, turn the dial to the next higher number.

To reduce the tension, turn the dial to the next lower number.

- A. Normal thread tension
- B. Upper thread tension too loose
- C. Upper thread tension too tight

### Lower thread tension (2)

**Note:**

The bobbin tension is adjusted correctly during manufacturing, therefore no changes are necessary.

To test the bobbin thread tension, the full bobbin is placed in the bobbin case. The bobbin case and gripper are then suspended by the end of the thread.

If the tension is correct, the thread will unwind by about 5 to 10cm, when gently swung and will then remain suspended.

If the full bobbin case unwinds, the tension is too slack. If the tension is too tight, it hardly unwinds or does not unwind at all. To adjust, use the screwdriver.

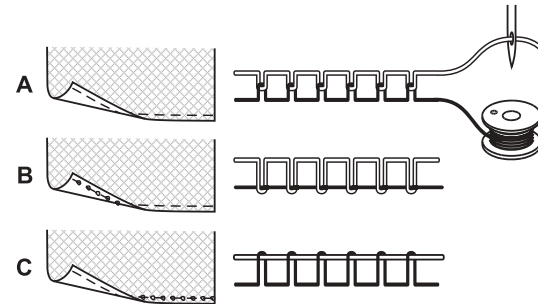

1

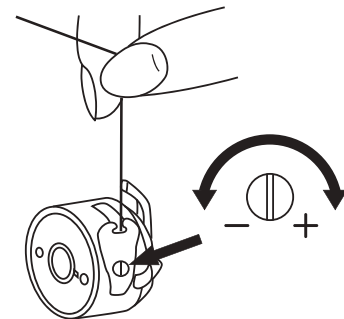

2

## Inserting the bobbin

### Attention:

Turn power switch to off ("O") before inserting or removing the bobbin.

**When inserting or removing the bobbin, the needle must be fully raised.**

- Remove the sewing table, then open the hinged cover. (1)
- Pull the bobbin case by the hinged latch (a). (2)
- Remove the bobbin of the bobbin case. (3)
- Hold the bobbin case with one hand. Insert the bobbin so that the thread runs in a clockwise direction (arrow). (4)
- Pull the thread through the slit and under the finger. (5) Leave a 6 inch tail of thread.
- Hold the bobbin case by the hinged latch. (6)
- Make sure the bobbin case finger (b) fits into the notch (c) at the top of the race as shown in. (7)

### Note:

If the bobbin case is not properly placed back into the machine, it will fall out form the shuttle immediately after starting to sew.

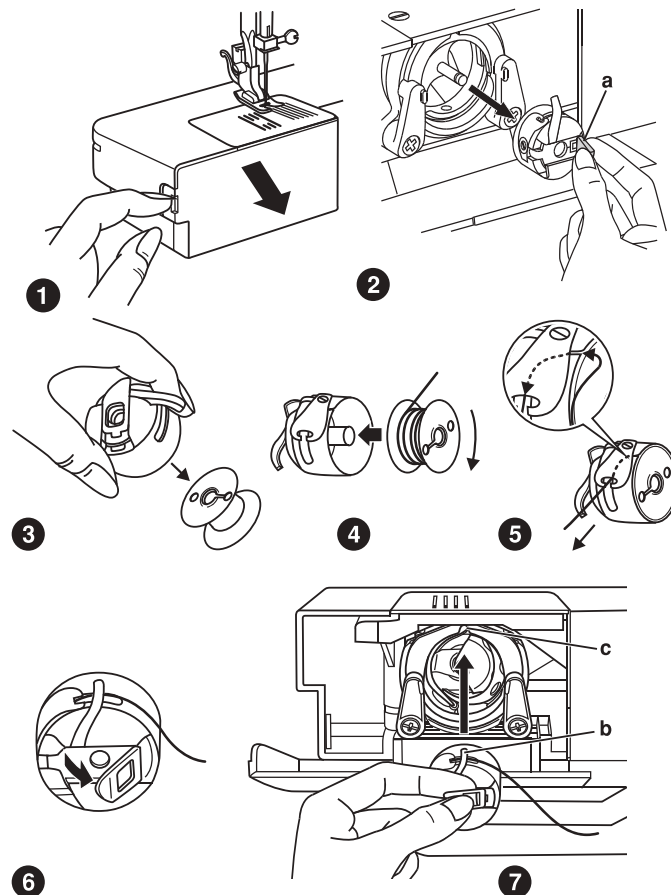



## Winding the bobbin

- Place thread and corresponding spool holder onto spool pin. (1/2)
- Snap thread into thread guide. (3)
- Wind thread clockwise around bobbin winder tension discs. (4)
- Thread bobbin as illustrated and place on spindle. (5)
- Push bobbin winder spindle to right. (6)
- Hold thread end. (7)
- Step on foot control. (8)
- Release the pedal after a few turns. Release the thread and cut as close as possible to the spool. Press the pedal again. Once the spool is full, it rotates slowly. Release the pedal and cut thread. (9)
- Push bobbin winder spindle to left (10) and remove.

### Please Note:

When the bobbin winder spindle is in "bobbin winding" position, the machine will not sew and the hand wheel will not turn. To start sewing, push the bobbin winder spindle to the left (sewing position). When sewing, always use a thread with the same structure on the bobbin and the spool of the upper thread. Doing otherwise might result in bad stitches.

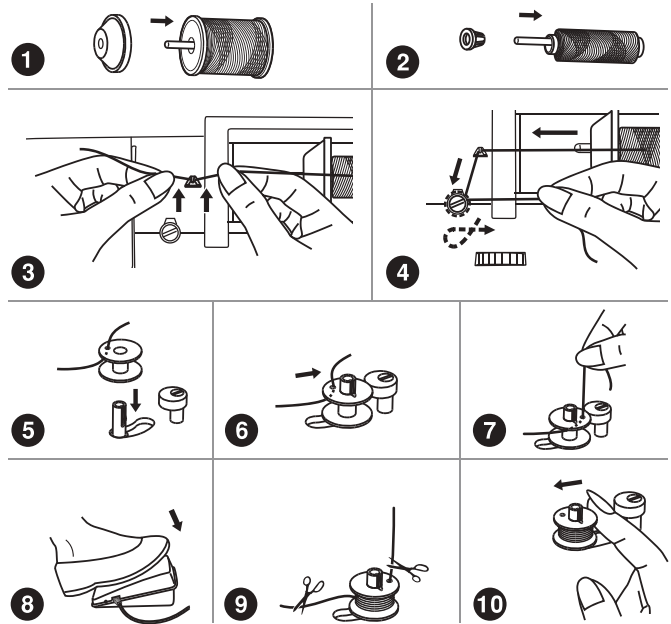
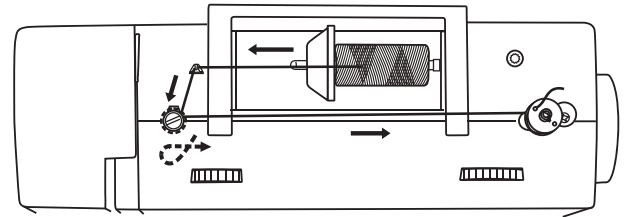

## Accessories

Accessories are stored inside the accessory storage.

### Standard accessories (1)

- a. All purpose foot
- b. Zipper foot
- c. Buttonhole foot
- d. Button sewing foot
- e. Seam ripper/ brush
- f. Edge/ quilting guide
- g. Pack of needle
- h. Spool holder
- i. Bobbin (3x)
- j. L-screwdriver
- k. Oil bottle
- l. Darning plate
- m. Second spool pin
- n. Spool pin felt

### 1 Standard accessories

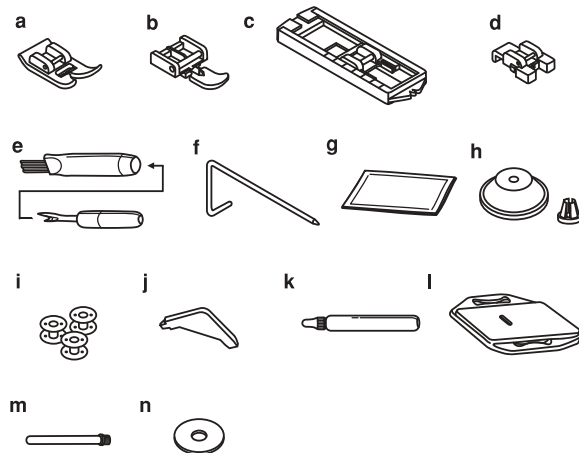

## Two-step presser foot lifter

The presser foot lifter raises and lowers your presser foot. (A)

When sewing several layers or thick fabrics, the presser foot can be raised a second stage for easy positioning of the work. (B)

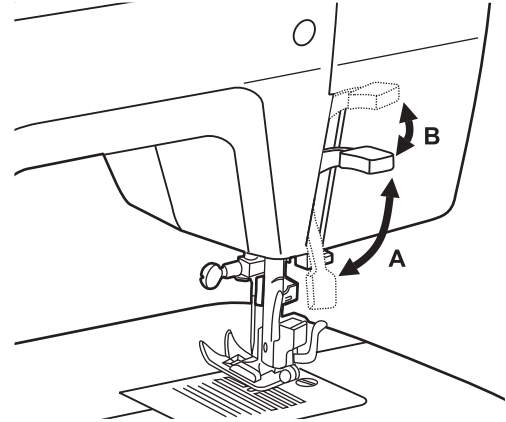

## Connecting machine to power source

### Attention:

Unplug power cord when machine is not in use.  
Consult a qualified electrician if in doubt of how to connect machine to power source.

Connect the machine to a power source as illustrated. (1)  
This appliance is equipped with a polarized plug which must be used with the appropriate polarized outlet. (2)

### Sewing light

Press main switch (A) to "I" for power and light.

### Foot control

The foot control pedal regulates the sewing speed. (3)

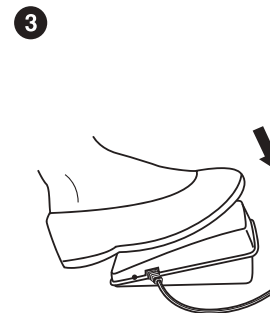
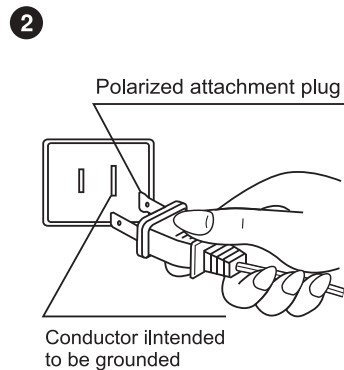
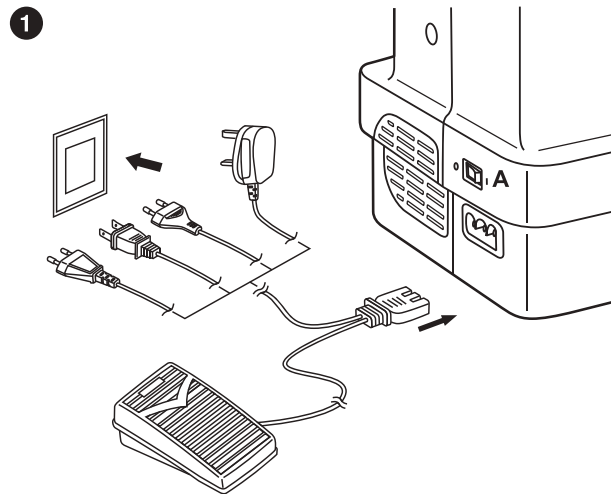

## Details of the machine

- 12. Horizontal spool pin
- 13. Bobbin winder spindle
- 14. Hole for second spool pin
- 15. Handwheel
- 16. Power switch
- 17. Main plug socket
- 18. Bobbin thread guide
- 19. Upper thread guide
- 20. Face plate
- 21. Handle
- 22. Presser foot lifter
- 23. Foot control
- 24. Power cord

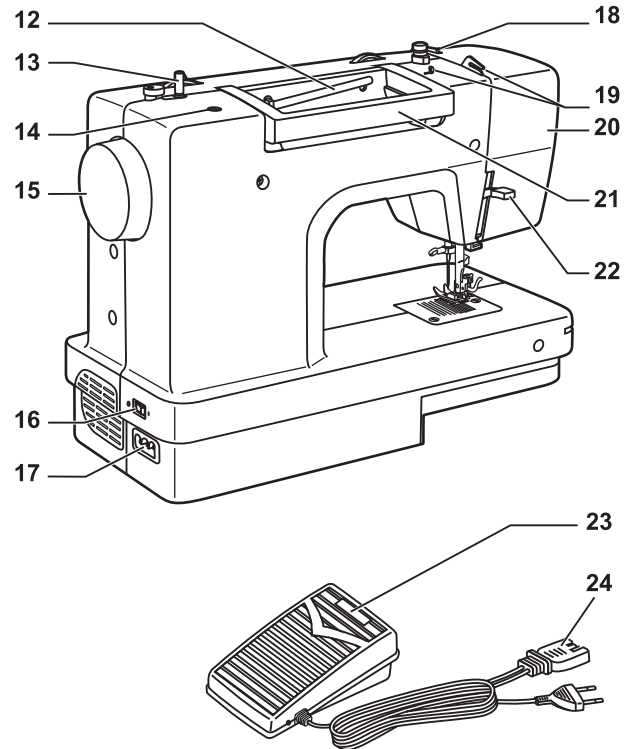

## Details of the machine

1. Thread tension dial
2. Thread take-up lever
3. Thread cutter
4. Presser foot
5. Needle plate
6. Sewing table and accessory box
7. Reverse sewing lever
8. Bobbin winder stopper
9. Stitch length dial
10. Pattern selector dial
11. Automatic threader

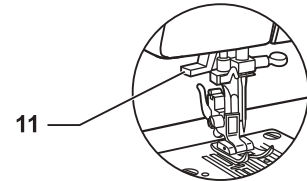
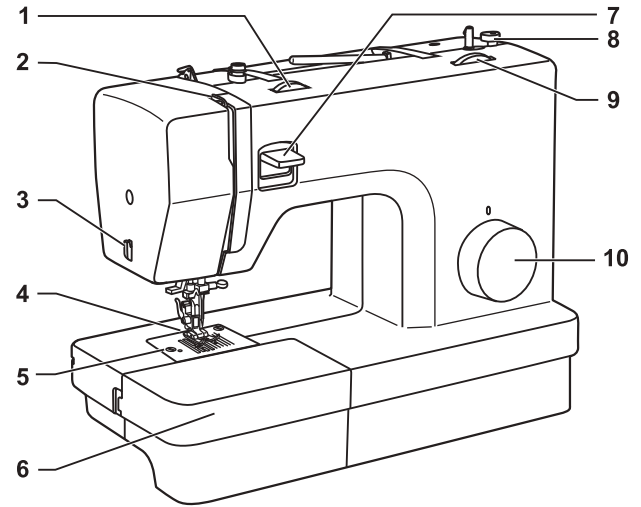

## List of contents

Details of the machine	7
Connecting machine to power source	9
Two-step presser foot lifter	10
Accessories	11
Winding the bobbin	12
Inserting the bobbin	13
Thread tension	14
Threading the upper thread	15
Automatic needle threader	16
Raising the bobbin thread	17
How to choose your pattern	18
Stitch length dial	19
Sewing straight stitch	20
Reverse sewing	21
Removing the work	21
Cutting the thread	21
Choosing stretch stitch patterns	22
Blind hem	23
Sew 4-step buttonholes	24
Sewing on buttons	25
Zippers	26
Fitting the snap-in sewing table	27
Changing the presser foot	28
Needle/Fabric/Thread Chart	29
Darning plate	30
Inserting the needle	31
Maintenance	32
Trouble shooting guide	33

# CONGRATULATIONS:

As the owner of the new Polonia 2018 sewing machine, you will enjoy precision quality stitching on all types of fabrics, from denim to delicate silks.

Your sewing machine offers the ultimate in simplicity and ease of operation. For your safety and to fully enjoy the many advantages and ease of operation of your sewing machine, we recommend that you read all the important safeguards and use and care instructions in this instruction book.

Before you start using your sewing machine, it would be best if you'd take your time to discover the many features and advantages by going through this instruction book, step by step, while seated at your sewing machine.



it should be replaced by the manufacturer or its service agent or a similarly qualified person.

17. The power cord of the foot controller can not be replaced. If the power cord is damaged, the foot controller must be disposed and exchanged as a whole.
18. The sound pressure level at normal operation is under 75dB.
19. Do not dispose of electrical appliances as unsorted municipal waste, use separate collection facilities.
20. Contact your local government for information regarding the collection systems available.
21. If electrical appliances are disposed of in landfills or dumps, hazardous substances can leak into the groundwater and get into the food chain, damaging your health and well-being.
22. When replacing old appliances with new ones, in most countries the retailer is legally obligated to take back your old appliance for disposal.
23. This sewing machine is intended for household use only.
24. Be sure to use the sewing machine in the temperature range from 5°C to 40°C. If the temperature is excessively low or too high, the machine can fail to operate normally

## **SAVE THESE INSTRUCTIONS**

This sewing machine is intended for household use only.

# IMPORTANT SAFETY INSTRUCTIONS

When using an electrical appliance, basic safety should always be followed, including the following: Read all instructions before using this sewing machine.

## **DANGER - To reduce the risk of electric shock:**

1. An appliance should never be left unattended when plugged in.
2. Always unplug this appliance from the electric outlet immediately after using and before cleaning.

## **WARNING - To reduce the risk of burns, fire, electric shock, or injury to persons:**

1. Read the instructions carefully before you use the machine.
2. Keep the instruction manual at a suitable place close to the machine and hand it over if you give the machine to a third party.
3. Use the machine only in dry locations.
4. Never leave the machine unattended with children or elderly people who might be unable to estimate the risk.
5. This appliance can be used by children aged from 8 years and persons with reduced physical, sensory or mental capabilities or lack of experience and knowledge only if they have been given supervision or instruction concerning use of the appliance in a safe way and understand the hazards involved.
6. This is not a toy. Children should not be allowed to play with the machine.
7. Cleaning and user maintenance should not be made by children without supervision.
8. Always switch off the machine if you carry out preparation for work (change the needle, feed the yarn, change the footer, etc.).
9. Always unplug the machine if you carry out maintenance (oiling, cleaning).
10. Always unplug the machine if you leave it unattended, to avoid injury by inadvertently switch on the machine.
11. Don't use the machine if it's wet or in humid environment.
12. Never pull at the cord, always unplug the machine by gripping the plug.
13. To reduce hazard, if the LED lamp is damaged or broken, it should be replaced by the manufacturer or its service agent.
14. Never place anything on the foot controller.
15. Never use the machine if the air vents are blocked; keep the air vents of the machine and the foot controller free from dust, fusel and leftovers.
16. In order to avoid hazard, the machine must only be used with the supplied foot controller. If the foot controller is damaged or broken,



*Polonia 2018*

*Lucznik* 



USER MANUAL

021K3H2701-01(PL.EN)