

Amica

BTM 3011



**INSTRUKCJA OBSŁUGI
USER MANUAL**

**4
13**

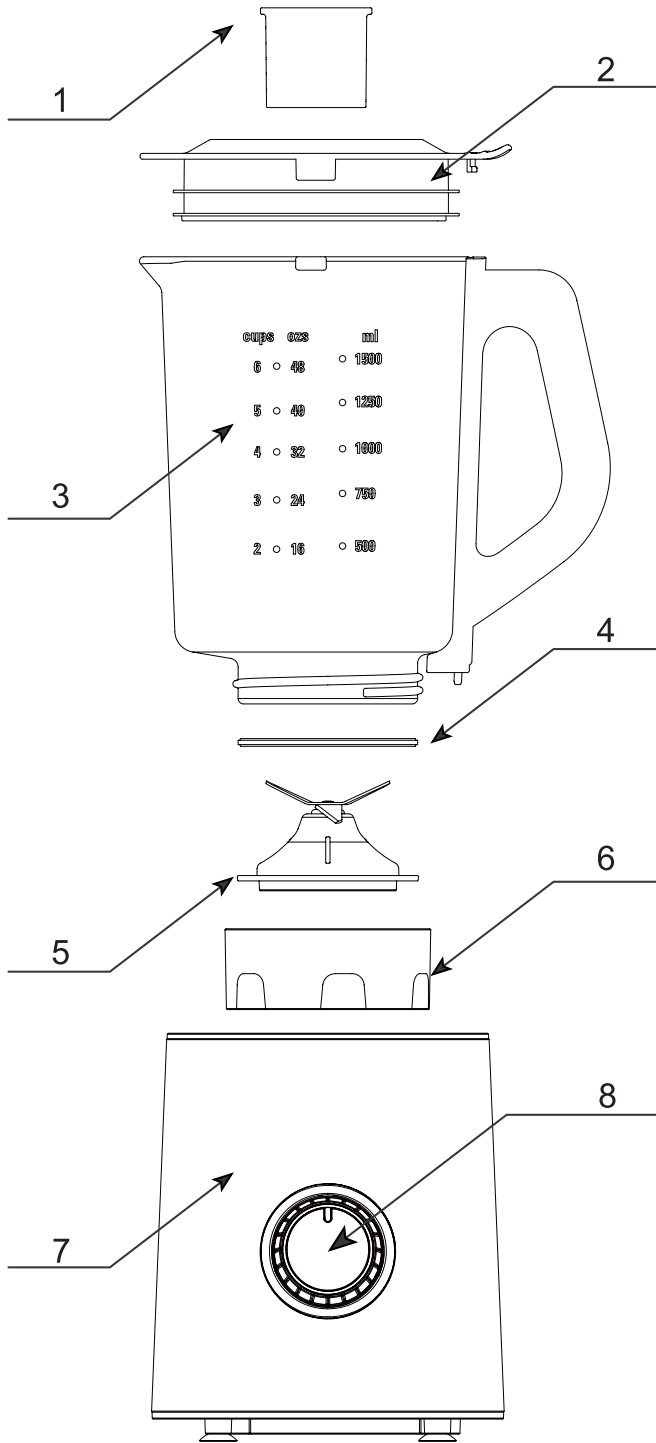

1

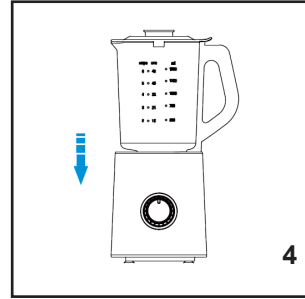
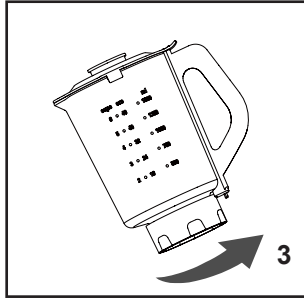
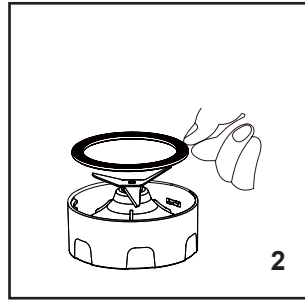
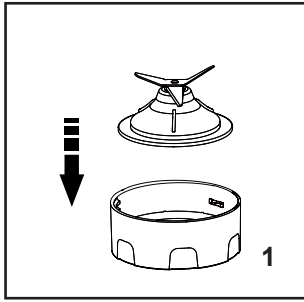

2

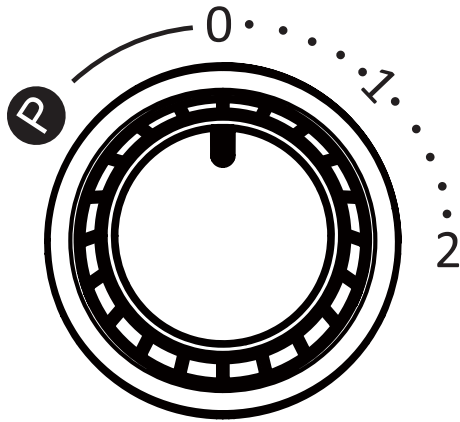

3

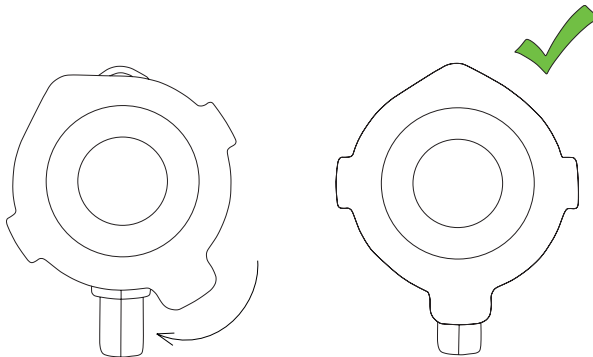

4

GRATULUJEMY WYBORU SPRZĘTU MARKI AMICA

SZANOWNI PAŃSTWO!

Urządzenie marki Amica to połączenie wyjątkowej łatwości obsługi i doskonałej efektywności. Każde urządzenie przed opuszczeniem fabryki zostało dokładnie sprawdzone pod względem bezpieczeństwa i funkcjonalności.

Prosimy Państwa o uważną lekturę instrukcji obsługi przed uruchomieniem urządzenia.

SPIS TREŚCI

DANE TECHNICZNE / WYPOSAŻENIE	4
WSKAZÓWKI DOTYCZĄCE BEZPIECZEŃSTWA UŻYTKOWANIA	5
USUWANIE / ZŁOMOWANIE ZUŻYTEGO SPRZĘTU	8
OBSŁUGA	10
CZYSZCZENIE I KONSERWACJA	11
GWARANCJA, OBSŁUGA POSPRZEDAŻOWA	12

DANE TECHNICZNE / WYPOSAŻENIE

Typ	BTM 3011
Napięcie znamionowe	220-240V ~50 Hz
Moc znamionowa	700 W
Regulacja prędkości	2 biegi
Funkcja pulsacyjna	Tak
Dzbanek szklany	Tak / 1,5l
Zabezpieczenie przed uruchomieniem bez zamontowanego dzbanka	Tak
Zabezpieczenie przed przegrzaniem	Tak
System zwijania kabla	Tak
Przewód zasilający	0,9 m



Urządzenie przeznaczone jest wyłącznie do użytku domowego.

Producent zastrzega sobie możliwość dokonywania zmian niewpływających na działanie urządzenia.

WSKAZÓWKI DOTYCZĄCE BEZPIECZEŃSTWA UŻYTKOWANIA

- Uwaga! Aby zminimalizować ryzyko powstania pożaru, porażenia prądem lub uszkodzenia ciała:
- Uważnie przeczytaj tę instrukcję przed użytkowaniem urządzenia.
- Dzieci nie zdają sobie sprawy z niebezpieczeństw, które mogą powstać podczas używania urządzeń elektrycznych; dlatego trzymaj urządzenie poza zasięgiem dzieci.
- Nie zanurzaj korpusu urządzenia w wodzie lub innych cieczach. Zanurzenie w wodzie może spowodować porażenie prądem elektrycznym.
- W przypadku zalania wodą zewnętrznych elementów urządzenia, przed ponownym włączeniem urządzenia do sieci dokładnie je wysusz. Nie dotykaj mokrych powierzchni mających kontakt z podłączonym do zasilania urządzeniem, należy natychmiast odłączyć je od zasilania.
- Nie używaj urządzenia, jeżeli wykazuje ono jakiegokolwiek oznaki uszkodzenia przewodu przyłączeniowego lub jeżeli urządzenie zostało upuszczone na podłogę.
- Po użyciu zawsze wyciągaj wtyczkę z gniazdka a także w przypadku jakiegokolwiek niewłaściwego działania, przed czyszczeniem lub przed wymianą akcesoriów.
- Przy wyciąganiu wtyczki z gniazdka ściennego nigdy nie ciągnij za przewód tylko za wtyczkę jednocześnie trzymając drugą ręką gniazdko sieciowe.
- Urządzenie jest wykonane w II klasie ochrony przeciwporażeniowej.
- Nie próbuj usuwać żadnych części obudowy.
- Aby uniknąć uszkodzenia przewodu zasilającego nie umieszczaj go ponad ostrymi krawędziami, ani w pobliżu gorących powierzchni.
- Nie wystawiaj urządzenia na deszcz lub wilgoć i nie używaj urządzenia na zewnątrz. Nie obsługuj urządzenia mokrymi rękoma.
- Jeżeli przewód sieciowy lub wtyczka ulegną uszkodzeniu, to powinny one być wymienione przez specjalistyczny zakład naprawczy w celu uniknięcia zagrożenia.
- Używanie akcesoriów, które nie zostały dostarczone wraz z produktem może doprowadzić do uszkodzenia urządzenia.

WSKAZÓWKI DOTYCZĄCE BEZPIECZEŃSTWA UŻYTKOWANIA

- Nigdy nie stawiaj urządzenia na gorących powierzchniach.
- Należy zachować ostrożność przy myciu akcesoriów.
- Nigdy nie zostawiaj urządzenia podłączonego do sieci bez nadzoru.
- Niniejszy sprzęt nie jest przeznaczony do użytkowania przez osoby (w tym dzieci) o ograniczonej zdolności fizycznej, czuciowej lub psychicznej, lub osoby o braku doświadczenia lub znajomości sprzętu, chyba że odbywa się to pod nadzorem lub zgodnie z instrukcją użytkowania sprzętu, przekazaną przez osoby odpowiadające za ich bezpieczeństwo. Należy zwracać uwagę na dzieci, by nie bawiły się urządzeniem.
- Wyciągaj wtyczkę z gniazda sieciowego przed zmianą akcesoriów.
- To urządzenie może być używane przez dzieci w wieku 8 lat i starsze, przez osoby o ograniczonej zdolności fizycznej, czuciowej lub psychicznej oraz osoby o braku doświadczenia lub znajomości sprzętu, gdy są one nadzorowane lub zostały poinstruowane na temat korzystania z urządzenia w sposób bezpieczny i znają zagrożenia związane z użytkowaniem urządzenia. Dzieci nie powinny bawić się urządzeniem. Czyszczenie i konserwacja urządzenia nie powinna być wykonywana przez dzieci chyba że ukończyły 8 lat i są nadzorowane przez odpowiednią osobę.
- Powierzchnia na której jest użytkowane urządzenie powinna być wypoziomowana czysta i sucha.
- Włączenie urządzenia następuje poprzez ustawienie pokrętła funkcyjnego na pozycję 1, 2 lub Pulse. Dla pozycji Pulse konieczne jest pulsacyjne przytrzymanie pokrętła. Wyłączenie silnika jest możliwe poprzez ustawienie pokrętła na pozycję "OFF". Całkowite wyłączenie urządzenia jest możliwe poprzez odłączenie urządzenia od zasilania.

- Nie używaj urządzenia w połączeniu z gotującą się żywnością.

WSKAZÓWKI DOTYCZĄCE BEZPIECZEŃSTWA UŻYTKOWANIA

- W przypadku zablokowania elementów rozdrabniających / miksujących, przed usunięciem blokujących składników, wyciągnij wtyczkę z gniazdka. Zachowaj szczególną ostrożność. Elementy rozdrabniające są bardzo ostre.
- Podczas pracy urządzenia nie dotykaj elementów mieszających lub rozdrabniających, zwróć szczególną uwagę na długie włosy i części garderoby.
- Niektóre elementy zestawu są wyposażone w ostre noże, używając ich zachowaj szczególną ostrożność.
- Nie przekraczaj czasu pracy oraz ilości produktów podanych w tabeli przy przygotowywaniu.
- Nie miksuj bez przerwy więcej niż trzech porcji produktów. Oczekaj aż temperatura korpusu wyrówna się z temperaturą pokojową.
- Podczas pracy nie dotykaj żadnych elementów poza korpusem i/ lub pojemnikiem. Pozostałe elementy podczas pracy mogą powodować zagrożenie dla życia i/ lub zdrowia.
- Urządzenie to zostało zaprojektowane do rozdrabniania / mieszania żywności, nie używaj go do innych celów.
- Nie należy wygotowywać żadnych elementów urządzenia w gorącej wodzie. Grozi to ich deformacją i zniszczeniem.

Wymagania elektryczne

Należy sprawdzić, czy napięcie podane na tabliczce znamionowej odpowiada parametrom zasilania elektrycznego w domu, przy czym zasilanie to musi być oznaczone jako ~ (prąd przemienny).



UWAGA:

Na początku użytkowania blendera mogą wystąpić drobne wycieki smaru ze spodniej części kielicha.

ROZPAKOWANIE

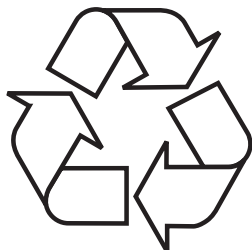

Urządzenie na czas transportu zostało zabezpieczone przed uszkodzeniem. Po rozpakowaniu urządzenia prosimy Państwa o usunięcie elementów opakowania w sposób niezagrażający środowisku.

Wszystkie materiały zastosowane do opakowania są nieszkodliwe dla środowiska naturalnego, w 100% nadają się do odzysku i oznakowano je odpowiednim symbolem.

Uwaga! Materiały opakowaniowe (woreczki polietylenowe, kawałki styropianu itp.) należy w trakcie rozpakowywania trzymać z dala od dzieci.

USUWANIE ZUŻYTYCH URZĄDZEŃ



To urządzenie jest oznaczone zgodnie z Dyrektywą Europejską 2012/19/UE oraz polską Ustawą o zużytym sprzęcie elektrycznym i elektronicznym symbolem przekreślonego kontenera na odpady. Takie oznakowanie informuje, że sprzęt ten, po okresie jego

użytkowania, nie może być umieszczany łącznie z innymi odpadami pochodzącymi z gospodarstwa domowego.

Użytkownik jest zobowiązany do oddania go prowadzącym zbieranie zużytego sprzętu elektrycznego i elektronicznego. Prowadzący zbieranie, w tym lokalne punkty zbiórki, sklepy oraz gminne jednostki, tworzą odpowiedni system umożliwiający oddanie tego sprzętu.

Właściwe postępowanie ze zużytym sprzętem elektrycznym i elektronicznym przyczynia się do uniknięcia szkodliwych dla zdrowia ludzi i środowiska naturalnego konsekwencji, wynikających z obecności składników niebezpiecznych oraz niewłaściwego składowania i przetwarzania takiego sprzętu.

Elementy wyposażenia (Rys. 1)

- 1 - Miarka / korek
- 2 - Pokrywa dzbanka
- 3 - Dzbaneł 1500ml
- 4 - Pierścień (uszczelka) ostrza
- 5 - Ostrze
- 6 - Łącznik/podstawa dzbanka
- 7 - Korpus urządzenia
- 8 - Panel sterowania

Przed pierwszym użyciem

- Po rozpakowaniu urządzenia należy się upewnić, że zestaw zawiera wszystkie akcesoria oraz czy nie ma widocznych śladów uszkodzenia.
- Przed pierwszym użyciem należy umyć wszystkie akcesoria mające kontakt z żywnością w gorącej wodzie.

Jak używać urządzenia

Blender stołowy służy do miksowania płynnych takich jak produkty mleczne, sosy, zupy, soki owocowe napoje czy koktajle. Przy pomocy blendera stołowego można również przygotować ciasto na naleśniki, majonez lub przetwory dla niemowląt.

- Połącz odpowiednio elementy zestawu (Rys. 1). W łączniku/podstawie dzbanka umieść ostrze, następnie pierścień ostrza (Rys. 2, poz. 1 i 2). Zmontowany zespół ostrzy przykręć do spodniej części dzbanka obracając go w kierunku przeciwnym do kierunku ruchu wskazówek zegara (Rys. 2, poz. 3). Na korpusie załóż dzbanek z zespołem ostrzy w odpowiedniej pozycji (Rys. 2 poz. 4).
- W dzbanku umieść składniki, nie przekraczaj pozycji maksymalnej. Temperatura składników nie powinna być większa niż 65°C.
- Zamknij szczelnie dzbanek pokrywą i korkiem.
- Podłącz urządzenie do zasilania.
- Włącz urządzenie poprzez ustawienie pokrętki funkcyjnej w pozycję 1, 2 lub użyj funkcji PULSE (funkcja ta wymaga przytrzymania pokrętki) - Rys. 3.
- Wyłącz blender po skończonej pracy ustawiając pokrętkę funkcyjną w pozycję „0” i wyciągnij wtyczkę z gniazdka, następnie wyciągnij dzbanek z korpusu urządzenia i podnieś pokrywę.



Uwaga!

Nie należy ściągać dzbanka przy włączonym silniku z powodu możliwości uszkodzenia elementu napędowego. Ściągnięcie dzbanka z korpusu urządzenia podczas pracy, będzie skutkowało wyłączeniem się silnika.

Przed ponownym montażem dzbanka na korpusie, należy ustawić pokrętkę funkcyjną w pozycję "OFF" (Rys. 3) i upewnić się, że napęd silnika przestał się obracać.



Uwaga!

Nie używaj urządzenia dłużej niż 2 minuty a przy rozdrabnianiu twardych produktów dłużej niż 30 sekund. Po każdym użyciu pozostaw urządzenie w temperaturze pokojowej przez ok. 5 minut.

Po skończonej pracy najpierw wyłącz urządzenie, wyciągnij wtyczkę z gniazdka sieciowego, następnie otwórz pokrywę. Zapobiegnie to pryskaniu rozdrobnionej żywności poza naczynie.

Ostrza końcówki rozdrabniającej są bardzo ostre, dlatego zachowaj szczególne środki ostrożności.

Porady praktyczne

- Aby uniknąć rozchlapywania, nie napełniaj dzbanka powyżej oznakowania maksymalnego poziomu 1,5l.
- Jeżeli przetwarzasz płyny, które się pienią lub zwiększają swoją objętość podczas miksowania, nie napełniaj dzbanka do wyższego poziomu niż 2/3 maksymalnej objętości.
- Blender nie powinien pracować dłużej niż 2 minuty bez przerwy. Jeśli w ciągu 2 minut nie skończysz miksowania, wyłącz urządzenie na 5 minut i kontynuuj po przerwie.
- Jeśli stałe składniki nie zostały zmiksowane dostatecznie dobrze, wyłącz blender i użyj kilkakrotnie funkcji PULSE (Rys. 3).
- Nigdy nie wkładaj palców ani żadnych przedmiotów (np. łopatkę) do dzbanka podczas pracy urządzenia.
- Jeśli przetwarzasz jednocześnie stałe i płynne składniki, wlej płynne składniki do dzbanka przed włączeniem urządzenia. Stałe składniki dołóż w następnym kroku.



Urządzenie jest wyposażone w zabezpieczenie termiczne. Zbyt długa praca może spowodować wyłączenie urządzenia.

W tym przypadku należy przełączyć pokrętkę funkcyjną na pozycję "OFF" (Rys. 3) i odłączyć wtyczkę od zasilania. Jego powtórne włączenie będzie możliwe po wyrównaniu się temperatury korpusu z temperaturą otoczenia.

Urządzenie posiada zabezpieczenie przed pracą bez pokrywy, dlatego należy zamontować i dokręcić pokrywkę do odpowiedniej pozycji (Rys. 4).

OBSŁUGA

Czas potrzebny na przygotowanie żywności

Rodzaj żywności	Czas przygotowywania [s]	Prędkość
Kostki lodu, marchewka	30	2
Sok, owoce miękkie, przygotowywanie koktajli z alkoholem	40 - 60	1
Przygotowywanie napoju typu shake	60	1
Przygotowywanie zupy lub miksowanie twardych owoców	90	1 lub 2
Przygotowywanie sosów, jedzenia dla niemowląt, miksowanie twardych owoców lub warzyw	90	2
Sok marchewkowy - marchewka 600g + woda (900ml)	60 - 120	2
Kruszenie kostek lodu (nie więcej niż 8 kostek lodu)	-	PULSE (krótki czas operacji)



Duże produkty należy pociąć na 1-2cm kawałki co znacznie ułatwi oraz przyspieszy rozdrabnianie.

Upewnij się, że pestki z owoców zostały usunięte. Mogą one uszkodzić ostrza urządzenia.

CZYSZCZENIE I KONSERWACJA

- Wyjmij wtyczkę z gniazdka
- Rozłącz elementy zestawu
- Korpus wycieraj wilgotną ściereczką a następnie dokładnie osusz. Nie zanurzaj korpusu w wodzie lub innej cieczy.
- Pozostałe elementy myj w ciepłej wodzie z dodatkiem łagodnego detergentu a następnie dokładnie je osusz.

UWAGA: Nie myj żadnej części blendera w zmywarce.



Uwaga!

Ostrze rozdrabniające oraz głowica rozdrabniająca są bardzo ostre, dlatego należy zachować szczególne środki ostrożności przy wkładaniu i wyciąganiu ich z pojemnika oraz podczas mycia.

Nie należy wygotowywać żadnych elementów urządzenia w gorącej wodzie. Grozi to ich deformacją i zniszczeniem.

GWARANCJA, OBSŁUGA POSPRZEDAŻOWA

Gwarancja

Świadczenia gwarancyjne wg karty gwarancyjnej.

Producent nie odpowiada za jakiegokolwiek szkody spowodowane nieprawidłowym postępowaniem z wyrobem.

Obsługa posprzedażowa

W przypadku gdy zaistnieją jakiegokolwiek problemy związane z użytkowaniem sprzętu Amica to nasze CENTRUM SERWISOWE zapewni Państwu szybką i w pełni profesjonalną pomoc. Chcemy bowiem wszystkim, którzy zaufali marce Amica zagwarantować pełen komfort korzystania z naszego wyrobu.

Oświadczenie producenta

Producent deklaruje niniejszym, że wyrób ten spełnia zasadnicze wymagania wymienionych poniżej dyrektyw europejskich:

- **dyrektywy niskonapięciowej 2014/35/UE**
- **dyrektywy kompatybilności elektromagnetycznej 2014/30/UE**
- **dyrektywy ekoprojektowania 2009/125/UE**
- **dyrektywy RoHS 2011/65/UE**

i dlatego wyrób został oznakowany  oraz została wystawiona dla niego deklaracja zgodności udostępniana organom nadzorującym rynek.

THANK YOU FOR PURCHASING AN AMICA APPLIANCE

DEAR CUSTOMER,

Your Amica appliance is exceptionally easy to use and extremely efficient. Before being packaged and leaving the manufacturer, the appliance was thoroughly checked with regard to safety and functionality.

Before using the appliance, please carefully read these Operating Instructions

CONTENTS

TECHNICAL SPECIFICATIONS	13
SAFETY INSTRUCTIONS FOR USE	14
DISPOSING/SCRAPPING OF USED EQUIPMENT	17
OPERATION	19
CLEANING AND MAINTENANCE	20
WARRANTY AND AFTER SALES SERVICE	21

TECHNICAL SPECIFICATIONS

Type	BTM 3011
Rated voltage	220-240V ~50 Hz
Rated power	700 W
Speed regulation	2 speeds
Pulse regulation	Yes
Glass pitcher	Yes / 1,5l
Protection against activation if the pitcher is not fitted	Yes
Overheating protection	Yes
Retractable power cord	Yes
Power cord	0,9 m



The appliance is designed for household use only.

The manufacturer reserves the right to introduce changes, which do not affect operation of the appliance.

Important! To minimize the risk of fire, electric shock or injury:

- Carefully read this instruction before using the appliance.
- Children do not realize the dangers that can arise when using electrical appliances; therefore keep the appliance out of reach of children.
- Do not immerse the body of the appliance in water or other liquids. Immersing in water may cause an electric shock.
- If water spills on the external components of the appliance, dry it thoroughly before switching back on. Do not touch wet surfaces in contact with the appliance connected to power supply, immediately disconnect it from the mains.
- Do not use the appliance if it shows any signs of damage to the power cord, or if the appliance has been dropped on the floor.
- After use, always pull out the plug from the socket, and also in case of any malfunction, before cleaning or before changing accessories.
- When pulling out the plug from the wall outlet, never pull by the cord, only the plug, holding the socket with your other hand.
- The appliance is Class II fire protection electrical equipment.
- Do not attempt to remove any parts of the housing.
- To prevent damage to the power cord, do not place it over sharp edges or close to hot surfaces.
- Do not expose the appliance to rain or humidity, and do not use it outdoors. Do not operate the appliance with wet hands.
- If the power cord or plug is damaged, it should be replaced by a professional repair shop in order to avoid hazard.
- Using attachments that were not supplied with the product may cause damage to the appliance.

SAFETY INSTRUCTIONS FOR USE

- Never place the appliance on hot surfaces.
 - Take caution when cleaning the attachments
 - Never leave the appliance connected to the mains without supervision.
 - This appliance is not intended for use by persons (including children) with physical, mental or sensory handicaps, or by persons inexperienced or unfamiliar with the appliance, unless under supervision or in accordance with the instructions as communicated to them by persons responsible for their safety. Children shall not play with the appliance.
 - Pull the plug from the wall outlet before replacing accessories.
 - This appliance can be used by children aged 8 years and older or by persons with physical, mental or sensory handicaps, or by those who are inexperienced or unfamiliar with the appliance, provided they are supervised or have been instructed how to safely use the appliance and are familiar with risks associated with the use of the appliance. Ensure that children do not play with the appliance. Cleaning and maintenance of the appliance should not be performed by children unless they are 8 years or older and are supervised by a competent person.
 - The surface on which the appliance is used shall be level, clean and dry.
 - Do not blend boiling food.
 - Turn on the appliance by setting the function dial to position 1, 2 or Pulse. For the Pulse function hold and release the dial intermittently. Turn the dial to the “off” position to turn off the motor. You can completely shut down the appliance by disconnecting it from the power supply.
-
- If blades get jammed pull the plug out of the socket before attempting to clean the attachment. Exercise caution. Blades are very sharp.

SAFETY INSTRUCTIONS FOR USE

- During operation do not touch the blades and pay special attention to the long hair and garments.
- Some attachments are equipped with sharp blades. Be cautious when using them.
- Do not exceed the operating time and the quantity of blended products listed in the table.
- Do not blend continuously more than three servings. Wait until the motor unit cools down to room temperature.
- During operation, do not touch any components except the motor unit and/or container. Other components may cause danger to health and / or life during operation.
- The appliance is designed for blending / mixing food, do not use it for other purposes.
- Do not boil any parts of the appliance in hot water. It threatens their deformation and destruction.

Electrical requirements

Make sure that the voltage indicated on the nameplate corresponds to that of your home electrical mains. Alternating current must be used, typically marked ~.



NOTE:

When you use your food processor for the first time you may experience lubricant leakage of from the bottom of the pitcher.

UNPACKING

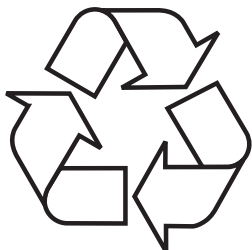

During transportation, protective packaging was used to protect the appliance against any damage. After unpacking, please dispose of all elements of packaging in a way that will not cause damage to the environment.

All materials used for packaging the appliance are environmentally friendly; they are 100% recyclable and are marked with the appropriate symbol.

Important! Packaging materials (bags, polyethylene, polystyrene, etc.) should be kept away from children during unpacking.

DISPOSAL OF OLD APPLIANCE

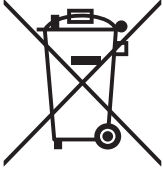

In accordance with European Directive 2012/19/EU and local legislation regarding used electrical and electronic goods, this appliance is marked with the symbol of the crossed-out waste container. This marking indicates that the appliance must not be disposed of together with other household waste after it has been used.

The user is obliged to hand it over to waste collection centre collecting used electrical and electronic goods. The collectors, including local collection points, shops and local authority departments provide recycling schemes.

Proper handling of used electrical and electronic goods helps avoid environmental and health hazards resulting from the presence of dangerous components and the inappropriate storage and processing of such goods.

Features and components (Figure 1)

- 1 - Measure / stopper
- 2 - Lid
- 3 - Jug 1500ml
- 4 - Blade ring
- 5 - Ring
- 6 - Connector / base of the pitcher
- 7 - Motor unit
- 8 - Control panel

Before first use

- After unpacking the appliance, make sure that the set includes all the attachments, and if there are no visible signs of damage.
- Before first use, wash in hot water all the attachments which come into contact with food.

How to use your appliance

Portable blender can be used to mix dairy products, sauces, soups, juices, fruit drinks or cocktails. You can also prepare pancake batter, mayonnaise or milk for babies.

- Assemble the components as shown on Figure 1. Fit the blade and ring in the jug base (Figure 2, items 1 and 2). Screw the blade unit onto the jug base turning it counter-clockwise (Fig. 2, item 3). Place the jug with the blade assembly in the correct position on the body (Fig. 2 pos. 4).
- Place the ingredients in the blender jug, without exceeding the maximum amount. The temperature of the ingredients should be no higher than 65°C.
- Close the lid tightly jug using the lid ring ring
- Connect the device to the power supply.
- To turn on the appliance set the function dial to position 1, 2 or Pulse (this function requires to hold the dial) — fig 3.
- When finished turn off the appliance and unplug from the wall outlet and open the lid.



Warning!

Do not remove the jug with the engine running due to the possibility of damage to the drive element. Pulling the pot out of the body of the device during operation will result in the engine switching off. Before reinstalling the carafe on the body, turn the function knob to the „OFF” position (Fig. 3) and make sure that the motor drive has stopped rotating.



Important!

Do not use the appliance for more than 2 minutes or for more than 30 seconds when fragmenting hard food products. Leave the appliance to cool down to room temperature for about 5 minutes after each use.

When finished turn off the appliance, unplug it from the wall outlet and remove the lid. This will prevent splashing the food around the bowl.

Blending attachment blades are very sharp, so be cautious.

Practical everyday tips

- To avoid splashing, do not fill the pitcher above the maximum level marking of 1,5l.
- If you are processing a liquid that foams or increases volume during blending, do not fill the pitcher more than $\frac{2}{3}$ of the maximum volume.
- Blender should not operate continuously for more than 2 minutes. If you do not finish blending within two minutes, turn off the appliance for 5 minutes and continue after the break.
- If the solid ingredients are mixed well enough, turn off the blender and use the PULSE function several times.
- Never put your fingers or objects (eg. spatula) into the pitcher during blending.
- If you are processing both solid and liquid ingredients, pour the liquid ingredients into the pitcher first before blending. Add solid ingredients in the next step.



The appliance is equipped with thermal protection. If it is in operation too long it may switch off.

In such a case switch the appliance to OFF/0 and unplug it. It can then be turned on again once the temperature of the motor unit has cooled to room temperature.

The appliance is protected against operation without a cover, so install and tighten the cover to the appropriate position (Fig. 4).

OPERATION

The time it takes to prepare food

Type of food	Preparation time	Speed
Ice cubes, carrot	30 seconds	1
Juice, soft fruit, alcohol cocktails	40-60 seconds	1
Milk shake	60 seconds	1
Soups or blending hard fruits	90 seconds	1 or 2
Sauces, baby food, blend hard fruits or vegetables	90 seconds	2
Carrot juice — carrot 600g + water (900ml)	60 -120 seconds	2
Crush ice cubes (not more than 8 ice cubes)	-	PULSE



Large products should be cut into 1-2 cm pieces to facilitate and speed up the blending process.

Make sure that the fruit pips have been removed. They can damage the blades of the device.

CLEANING AND MAINTENANCE

- Remove the plug from the wall outlet.
- Disconnect the components by twisting the attachment clockwise.
- Wipe the appliance body with a damp cloth and then dry thoroughly. Do not immerse the body in water or any other liquid.
- Wash other components in warm water with mild detergent and then dry thoroughly.

NOTE: Do not clean any part of the blender in the dishwasher.



Important!

Attachment blades are very sharp, so be especially careful during use and washing.

Do not boil any parts of the appliance in hot water. It threatens their deformation and destruction.

WARRANTY AND AFTER SALES SERVICE

Warranty

Warranty service as stated on the warranty card.

The manufacturer shall not be held liable for any damage caused by improper use of the product.

Manufacturer's Declaration

The manufacturer hereby declares that this product meets the requirements of the following European directives:

- **Low Voltage Directive 2014/35/EC**
- **Electromagnetic Compatibility (EMC) Directive 2014/30/EC**
- **ErP Directive 2009/125/EC**
- **Directive RoHS 2011/65/EC**

and has thus been marked with the  symbol and been issued with a declaration of compliance made available to market regulators.

Amica S.A.
ul. Mickiewicza 52
64-510 Wronki
tel. 67 25 46 100
fax 67 25 40 320
www.amica.pl

IO-SDA-0174
(10.2021./1)