

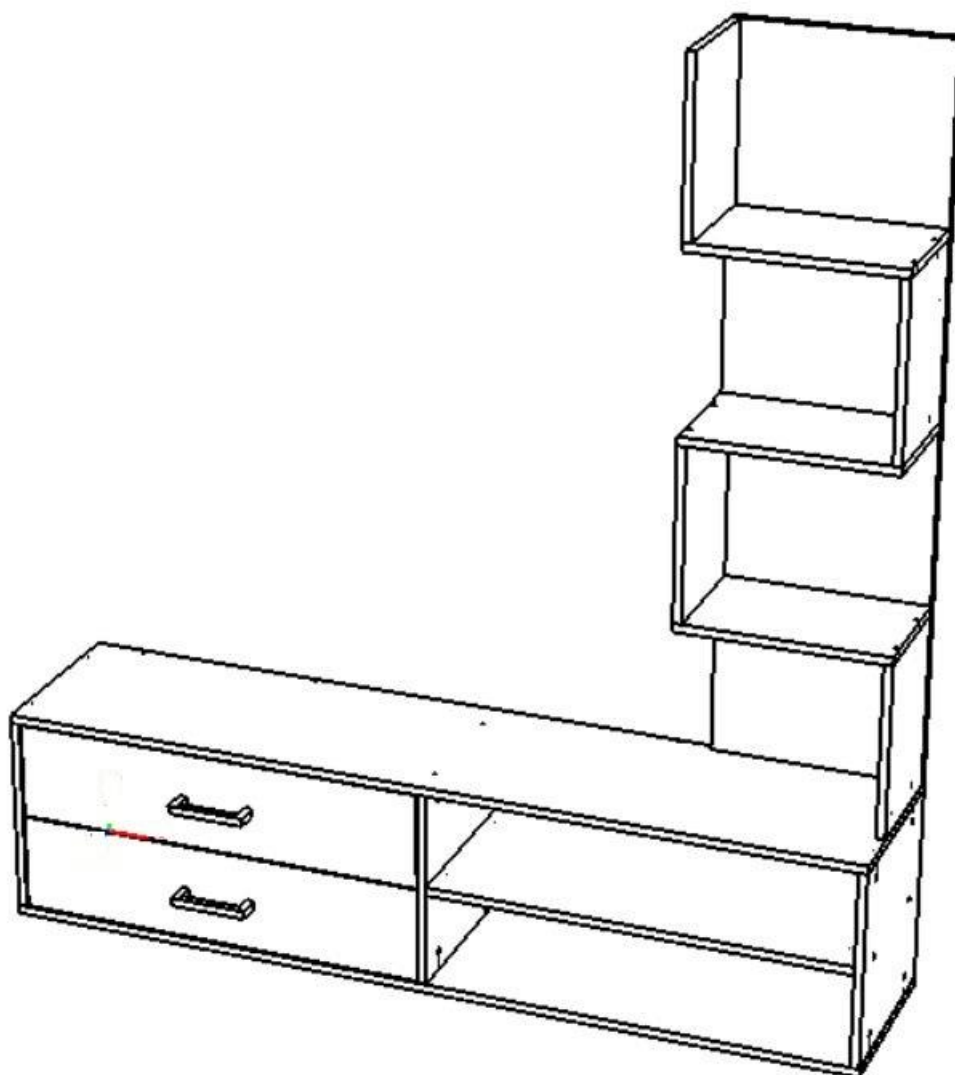

Стінка АFINA універсальна



Перелік фурнітури:

	Гвинт мініфіксу 20 шт		Ексцентрик мініфіксу 20 шт
	Конфірмат 64 шт		Ніжка пластикова 6 шт
	Саморіз 3,5*30 4 шт		Саморіз 3,5*16 44 шт
	Ключ до конфірмату 1 шт		Телескопічна направляюча 2 компл.
	Ручка 2 шт		Гвинт для ручки 4*35 4шт
	Заглушка до кофірмату 64 шт		Заглушка до мініфіксу 20 шт

Перелік деталей:

№	Назва деталей	Довжина	Ширина	К-сть
1	Боковина шухляди права	300	130	2 шт
2	Задня панель шухляди	718	130	2 шт
3	Фальш-панель шухляди	718	130	1 шт
4	Полиця	384	234	3 шт
5	Сійка	320	234	1 шт
6	Боковина шухляди ліва	300	130	2 шт
7	Фальш-панель шухляди	718	130	1 шт
8	Дно шухляди	718	268	2 шт
9	Сійка	320	234	3 шт
10	Полиця	1602	352	1 шт
11	Кришка	1602	352	1 шт
12	Сійка	368	352	1 шт
13	Сійка	368	352	1 шт
14	Сійка	368	336	1 шт
15	Полиця	776	336	1 шт
16	Фасад шухляди	181	772	2 шт
17	Задня стінка	1328	384	1 шт
18	Задня стінка	368	1568	1 шт

Послідовність збірки:

1. Етап 1

- 1.1. До Дна №10 прикрутіть гвинти мініфіксів.
- 1.2. В Сійки №12, 13, 14 і Задню стінку №18 вставте ексцентрики мініфіксів.
- 1.3. До Сійок №12 та №14 прикрутіть саморізами 3,5*16 перші частини направляючих.
- 1.4. Прикріпіть Сійки і задню стінку до Дна і зафіксуйте їх за допомогою мініфіксів.
- 1.5. До Центральної і Правої Сійок приєднайте Полицю №15 за допомогою конфірматів.

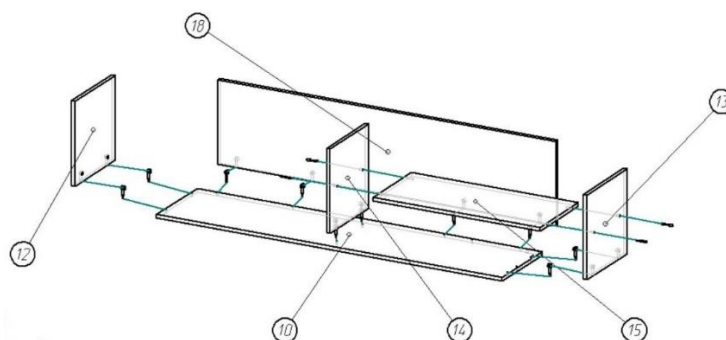

2. Етап 2

- 2.1. Скрутіть Полицю №4 та Сійку №5 між собою та приєднайте їх до Задньої стінки №17 за допомогою конфірматів.
- 2.2. Приєднайте Сійку №9 до Полиці №4 та до Задньої стінки №17 за допомогою конфірматів.
- 2.3. Далі приєднайте деталі таким же чином в такій послідовності: Полиця №4, Сійка №9, Полиця №4, Сійка №9.
- 2.4. В Кришку №11 вкрутіть гвинти мініфіксів і вставте шканти.
- 2.5. Прикрутіть Кришку №11 до Верхньої частини Стінки конфірматами.

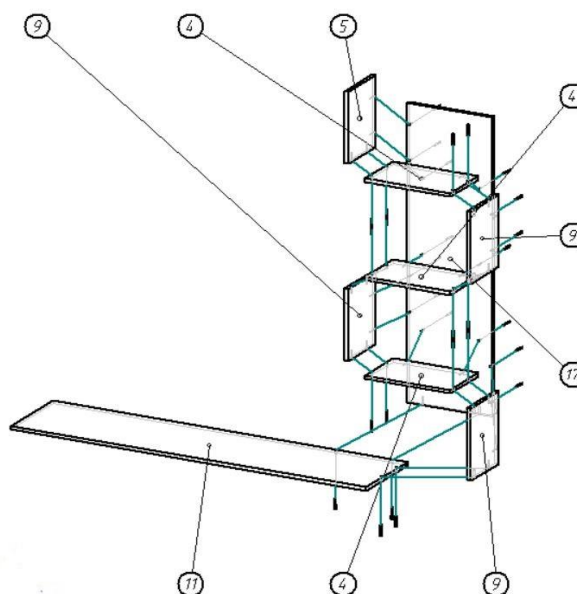

3. Етап 3

- 3.1. З'єднайте тумбу і верхню частину стінки та закріпіть їх за допомогою мініфіксів.

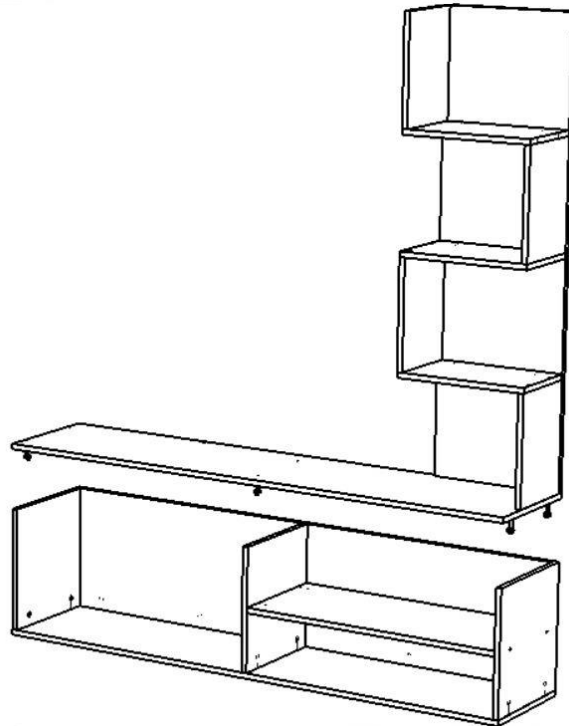

4. Етап 4

- 4.1. За допомогою конфірматів до приєднайте Задню панель шухляди №2 до Боковин шухляди №6 та №1.
- 4.2. До зібраної конструкції прикрутіть конфірматами Фальш-панель шухляди №3 (7).
- 4.3. Між зібраними деталями вставте Дно шухляди №8 та зафіксуйте його конфірматами.
- 4.4. Прикрутіть Фасад №16 до корпусу шухляди за допомогою саморізів 3,5*30.
- 4.5. До Фасаду шухляди №16 прикрутіть ручку.
- 4.6. Другу шухляду зберіть за таким же принципом.
- 4.7. До Боковин шухляди прикрутіть другі частини направляючих саморізами 3,5*16.

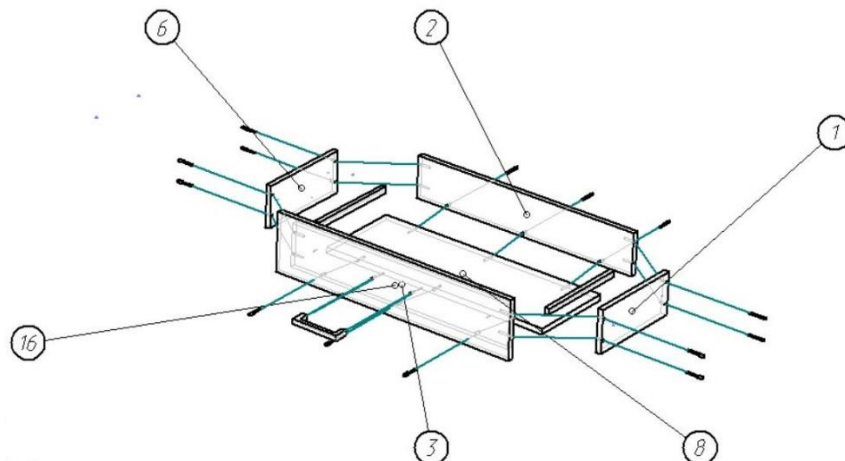

5. Вставте шухляди в тумбу. Схема установки мініфіксу:

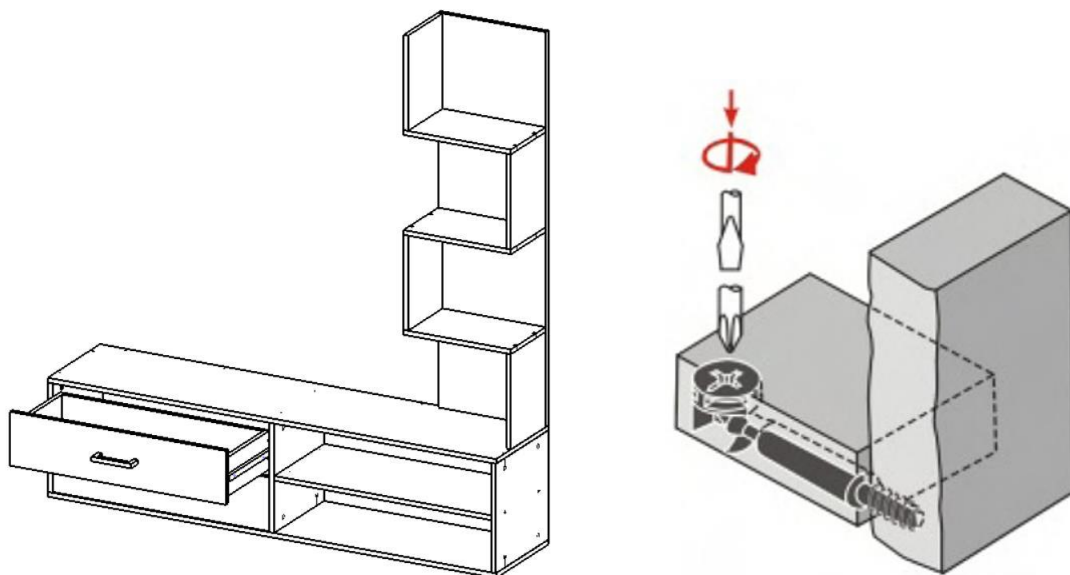

Щоб роз'єднати направляючі натисніть на фіксатор



Увага! Для якісного збирання меблів, рекомендуємо скористатися послугами професійного складальника.